

デンソー

Denyoグループ

株式会社

2024.11



自家発電装置 カタログ

ニシハツのミッション

万が一の火災や災害時の支えとなる
高度な製品とサービスを通じて、
社会に安全と安心をもたらし、
お客様の信頼に応え続けます



機器規格により上帯に色付けを行っています。
帯が無い物は共通項目となります。

///	三相
///	高圧 三相
///	单相
///	UB 三相
///	狭小形 单相
///	SR 单相
///	タンデム

目次

特長	P1-2
仕様：三相2極発電装置	P3
仕様：三相4極発電装置	P4-6
単線結線図・盤外接続図：三相	P7
外形寸法表（屋外形）：三相2極発電装置（標準音、低騒音、超低騒音）	P8
外形寸法表（屋外形）：三相4極発電装置（標準音）	P9-10
外形寸法表（屋外形）：三相4極発電装置（低騒音）	P11-12
外形寸法表（屋外形）：三相4極発電装置（超低騒音）	P13-14
外形寸法表（屋外形）：三相4極発電装置（標準音、低騒音、超低騒音）大型	P15
仕様：三相4極高圧発電装置	P16
単線結線図・盤外接続図：高圧	P17
外形寸法表（屋外形）：三相4極高圧発電装置（標準音、低騒音、超低騒音）	P18-19
仕様：单相2極発電装置	P20
仕様：单相4極発電装置	P21
単線結線図・盤外接続図：单相	P22
外形寸法表（屋外形）：单相2極発電装置（標準音、低騒音、超低騒音）	P23
外形寸法表（屋外形）：单相4極発電装置（標準音）	P24
外形寸法表（屋外形）：单相4極発電装置（低騒音）	P25
外形寸法表（屋外形）：单相4極発電装置（超低騒音）	P26
仕様：三相4極発電装置（極超低騒音 65dB）	P27
仕様：单相2極発電装置（縦型）	P28
仕様：单相4極発電装置（SR）	P29
仕様：CVCF タンデム	P30
単線結線図・盤外接続図：CVCF タンデム	P31
運転動作フローチャート・タイムスケジュール	P32
保有距離・法的規則	P33
別置き燃料タンク外寸図	P34
標準装備一覧	P35
オプション装備一覧	P36
主回路ケーブル	P37-39
官庁関係手続き	P40
保守契約	P41

ニシハツ 自家発電装置は、信頼性の高い技術で非常時、確実に応える発電装置です。

非常時に尊い人命と財産を守る

コンピュータの普及や通信技術の発達など、高度情報化社会また超過密化した現代社会において、非常時に尊い人命と財産を守る為、防災設備は必要不可欠なものとなっております。デパート・ホテル・病院・地下街などの不特定多数の人々が集まる建築物では、万一の災害に備えて、その用途や規模に応じた防災設備が設置されています。その非常電源としてのニシハツ自家発電装置は、各方面から高い信頼を頂き、皆様に御利用頂いております。

信頼できる品質と高性能

数多くの経験と実績を活かし、ISO 9001による品質保証に基づいた発電機・制御システムまたディーゼルエンジンも長年の実績を誇るものを採用し、高い信頼性を得ています。

法規による消防法適合品自家発電装置の設置義務

消防法は特定防火対象物および新規建築物について、それぞれの基準によりスプリンクラーなどの防火設備を作動させる非常用電源の設置を義務づけています。非常用電源は設置後、所轄消防署の竣工検査を他の消防設備と同時に受検しなければなりません。ニシハツ防災用自家発電装置は、一般社団法人 日本内燃力発電設備協会が実施する『自家発電設備認証試験』の認定品で、所轄消防署の竣工検査は認定番号の確認だけで検査が容易です。



1 一般非常用自家発電装置

ニシハツ自家発電装置は、防災用のほかコンピュータ・無線通信・ダムおよび工場や各種養殖場などの停電対策の一般非常用としても高い評価を得ています。

2 情報通信分野の官公庁向け予備電源に最適

非常用でもブラシレス発電機を採用、電波障害や長時間運転に信頼が持てます。

3 マイコン制御でらくらく操作(自動始動発電機盤)

マイコン制御の全自動コントローラ(GAC)を標準搭載。メンテナンス時に必要な運転履歴・故障履歴が確認でき、トラブル時に的確な修理が可能です。

4 自動運転40秒以内送電(手動運転可能)

商用電源の停電により自動始動を行い、発電機より送電をします。商用電源が復電をすると自動的に電源を切り戻し、一定時間後に自動停止を行います。

5 お客様の御希望に合った静かな発電装置

標準音タイプ(約105dB)の他、低騒音タイプ(約85dB)、超低騒音タイプ(約75dB)を取り揃えお客様の御希望にあわせた機種を御用意致しております。

6 CMU(充電器監視ユニット)4極発電装置に標準装備

CMU(充電器監視ユニット)は充電器の出力を監視し、発電装置の起動不良を防ぎます。蓄電池を守ることによりメンテナンス費用等を削減することが可能です。

■共通仕様

項目	標準仕様	
用途	非常用	
適用規格	JIS、JEC、JEM、NEGA、消防法、電気設備技術基準	
設置場所	屋外、屋内設置形	
使用条件	周囲温度	-5~40℃
	湿度	相対湿度 85%以下
	高度	海拔 150m以下
運転方法	全自動運転方式と盤面スイッチによる手動運転方式併用	
始動時間	停電より負荷投入まで40秒以内(10秒オプション)	
発電機盤	形式	閉鎖形(搭載)
	構成	自動始動装置、保護装置、励磁装置、主回路開閉器、計測装置自動充電器、電源切替器(但し、一部機種はオプション)
計器類	交流電圧計、交流電流計、直流電圧計、デジタル積算時間計、デジタル周波数計(回転計)、マルチメーター(高圧)	
エンジン計器類	油圧計、油温計、水温計、停止押ボタン	
塗装色	マンセル 5Y7/1(近似色) 全艶	

※使用条件以外の場合は、寒冷地対策・補正(出力)が必要です。
一般用については共通仕様と一部異なります。

■性能

項目	標準仕様
速度変動率	瞬時10%、整定5%、整定時間8秒以内
過速度耐力	定格回転速度の110%で1分間
電圧変動率	整定2.5%以内
波形ひずみ率	無負荷定格電圧、周波数において5%以内
電圧調整範囲	定格電圧に対して±5%

■保護装置と警報・表示

項目	機関停止	遮断リップ	表示	警報
潤滑油油圧低下	○	○	赤	ベル
冷却水温度上昇	○	○		
過速度	○	○		
始動波滞	○	—		
緊急停止	○	○		
燃料油最低油量	○	○		
過電流	—	○		

■型式説明

三相	H	PX	2	-	330	K	S	R	(BB)	-	NCG
	①	②	③		④	⑤	⑥	⑦	⑧		⑨
①	無し：低圧 H：高圧										
②	PX：キュービクル形防災用 APX：キュービクル形一般用 TX：オープン形防災用 AX：オープン形一般用										
③	2：2極 無し：4極										
④	発電機型式										
⑤	K：クボタ(2極) Y：ヤンマー M：三菱重工・ふそう E：いすゞ K：コマツ(4極)										
⑥	S：電気(セルモータ)始動										
⑦	R：ラジエータ冷却 W：放水冷却										
⑧	無し：標準音(約105dB) (B)：低騒音(約85dB) (BB)：超低騒音(約75dB) (UB)：極超低騒音(約65dB)										
⑨	無し：一般性能 NCG：定電圧・定周波(CVCF)										

単相	SL	2	-	20S	K	S	R	(BB)	-	NCG
	①	②		③	④	⑤	⑥	⑦	⑧	⑨
①	ASL：単相 一般用 SL：単相 消防法適合 SR：一般非常用 長時間運転対応(大型燃料タンク標準装備)									
②	2：2極 無し：4極									
③	1：100V(2線) 2：200/100V(3線)・200V(2線)									
④	発電機型式									
⑤	Y：ヤンマー M：三菱ふそう K：クボタ									
⑥	S：電気(セルモータ)始動									
⑦	R：ラジエータ冷却									
⑧	無し：標準音(約105dB) (B)：低騒音(約85dB) (BB)：超低騒音(約75dB)									
⑨	無し：一般性能 NCG：定電圧・定周波(CVCF)									

■騒音基準

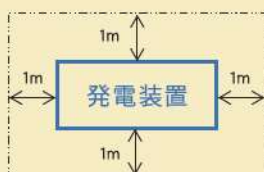

(測定条件)

発電装置を定格回転速度、定格電圧、
定格負荷にて運転し、その時の騒音を JIS C 1509の
普通騒音計(A特性)にて測定。(半自由音場下による)
騒音値は、発電機外側より1m・地上1.2mの4ポイントの平均値。
※左図参照

Nishihatsu <仕様> (50/60Hz)

■2極発電装置

		22K	30Y	38Y	47Y	55M	72M	82M	
発 電 機	普通形定格出力	kVA	20/21	26.8/30	34/38	43/47	52/53	72/72	80/82
	長時間形定格出力	kVA	18/19	24/27	34/38	39/43	46/48	65/65	73/75
機	形 式	保護形・自己通風方式							
	耐 熱 ク ラ ス	180(H)							
	電 圧	50Hz-200V, 400V 60Hz-220V, 440V							
	相 数 ・ 力 率	3相3線 0.8(遅れ)							
	極 数 ・ 回 転 速 度	2極 50Hz-3,000min ⁻¹ 60Hz-3,600min ⁻¹							
動 磁 方 式	ブラシレス励磁								
メ ー カ ー	クボタ	ヤンマー			三菱重工				
エ ン ジ ン	機 関 名 称	D110S-H	3TNE84	4TNE84T	S4S9	S6S9			
	普通形出力	kW	19.9/21.3	26/29.4	40.8/44.9	48.2/49.7	73.5/75		
	長時間形出力	kW	18.1/19.4	26/29.4	40.8/44.9	43.1/44.5	66.2/67.7		
シ	形 式	立型水冷4サイクルディーゼル							
	冷 却 方 式	ラジエータ冷却							
	回 転 速 度	50Hz-3,000min ⁻¹ 60Hz-3,600min ⁻¹							
	始 動 方 式	電気始動							
蓄 電 池	充 電 方 式	全自動トランジスター							
	蓄 電 池 型 式	REH形 制御弁式鉛							
	蓄 電 池 容 量	V-Ah	12-24	12-40			24-24	24-40	
燃 料	燃 料 種 別	JIS2号軽油							
	燃 料 タ ン ク 容 量	L	30			40	50		
	普通形消費量	L/h	6.3/7.3	7.9/9.3	9.3/11.4	12/14.2	15.3/16.2	21.1/22.7	23.2/24.6
	長時間形消費量	L/h	5.7/6.5	7/8.3	9.3/11.4	10.8/12.8	13.6/14.7	19.3/21	21.1/22.9
	電 源 切 替 器	搭載 又は 除外							
換 気 置	ラジエータ冷却	m ³ /min	38.5/48.7	44.4/51.5	90.1/111	90.7/111.5	115.8/146.1	147.3/187.8	147.8/188
	放 水 冷 却	m ³ /min	-	-	-	-	-	-	-
	冷 却 水 消 費 量	m ³ /h	-	-	-	-	-	-	-
潤 滑 油	消 費 量	L/h	0.015/0.017	0.019/0.021	0.024/0.024	0.029/0.032	0.08/0.08	0.11/0.13	
	オ イ ル 全 容 量	L	5.1	7.2	8.6		10	12.5	
	オ イ ル パ ン 有 効 容 量	L	1.4	4.7	5.6		3	2.5	

(注)1、燃料消費量は発電機の定格出力時の値です。又、換気量については長時間形の定格出力(燃料:軽油)時の値です。

2、記載以外の電圧についてはご相談ください。



Nishihatsu <仕様> (50/60Hz)

■4極発電装置

		25M	37M	50M	65M	65E	85M	95E	115E	135M
発電機	普通形定格出力 kVA	25/25	31/37	40/50	55/65	55/66	75/85	85/95	100/115	110/135
	長時間形定格出力 kVA	25/25	28/34	35/45	50/60	50/60	70/80	80/90	90/105	100/125
機	形式	保護形・自己通風方式								
	耐熱クラス	180(H)								
	電圧	50Hz-200V, 400V 60Hz-220V, 440V								
	相数・力率	3相3線 0.8(遅れ)								
エンジン	極数・回転速度	4極 50Hz-1,500min ⁻¹ 60Hz-1,800min ⁻¹								
	励磁方式	ブラシレス励磁								
工	メーカー	三菱重工	三菱ふそう		いすゞ	三菱ふそう		いすゞ	三菱ふそう	
	機関名称	S45	4D33	4D34T	4BG1T	6D16	6BG1T	6D16T		
ン	普通形出力 kW	30.9/36.8	46/53	59/70	58.8/69.9	73/86	91.2/110	117/134		
	長時間形出力 kW	28/33.5	41/48	53/63	53/62.9	67/78	77.6/98.9	107/122		
シ	形式	立型水冷4サイクルディーゼル								
	冷却方式	ラジエータ冷却又は放水冷却								
	回転速度	50Hz-1,500min ⁻¹ 60Hz-1,800min ⁻¹								
	始動方式	電気始動								
蓄電池	充電方式	全自動トランジスター								
	蓄電池型式	REH形 制御弁式鉛	FG形 制御弁式鉛		REH形 制御弁式鉛					
燃	蓄電池容量 V-Ah	24-24	24-45		24-24	24-40				
	燃料種別	JIS 2号 軽油 又は A重油(特価値45以上)								
料	燃料タンク容量 L	30	40		60	80	99			
	普通形消費量 L/h	7.2/7.3	9.2/10.8	9.8/12.7	13.3/16.1	12.8/15.5	19.6/23.5	21/25.5	24.6/31.3	29/33.5
	長時間形消費量 L/h	7.2/7.3	8.3/9.9	8.8/11.5	11.9/14.8	11.6/14.2	19.1/21.6	20/24.8	21.9/27.8	26.3/30.9
換気装置	電源切替器	搭載 又は 除外								
	ラジエータ冷却 m ³ /min	62.7/76.7	63/77.5	84.2/100	86.1/102.3	98/115	172.4/208.5	189.3/211.1	190.8/212.3	196.7/231
	放水冷却 m ³ /min	25.1/25.3	28.8/35.1	28/35.2	43.2/51.4	44.2/46.5	59.8/67.4	58.3/61.4	64.8/70.5	72.6/81.7
	冷却水消費量 m ³ /h	0.30/0.32	0.39/0.47	0.37/0.49	0.53/0.67	0.64/0.75	0.83/0.96	0.92/1.02	1.14/1.3	1.31/1.61
潤滑油	消費量 L/h	0.067/0.067	0.084/0.1	0.04/0.05	0.06/0.07	0.044/0.044	0.08/0.1			
	オイル全容量 L	10		9	14.5	13.5	20.2	13.5	13.5	
	オイルパン有効容量 L	3		1.5	2	2	8	2		

(注) 1、A重油使用の場合は、JIS1種1号又は2号A重油でセタン価:45以上、流動点:周囲温度-6°C以下、硫黄分:0.1%(最小値)以下の性状として下さい。
2、燃料消費量は発電機の定格出力時の値です。又、換気量については長時間形の定格出力(燃料:軽油)時の値です。
3、記載以外の電圧についてはご相談ください。



■4極発電装置

		150M	185E	225M	225K	255M	280K	330K	400K
普通形定格出力	kVA	130/150	165/187	200/225	197/225	220/255	240/280	300/330	350/400
長時間形定格出力	kVA	115/135	150/170	180/200	180/200	200/230	220/260	290/300	310/360
発形式		保護形・自己通風方式							
耐熱クラス		180(H)							
電圧		50Hz=200V, 400V 60Hz=220V, 440V							
機相数・力率		3相3線 0.8(遅れ)							
極数・回転速度		4極 50Hz-1,500min ⁻¹ 60Hz-1,800min ⁻¹							
励磁方式		ブラシレス励磁							
メーカー		三菱ふそう	いすゞ	三菱ふそう	コマツ	三菱ふそう	コマツ		
機種名称		6D16T	6HK1X	6D24T	SA6GD107E	6D24TCE2	SA6D125	SA6D125E-S	
普通形出力	kW	117/134	162/187.6	185/207	177/196	199/230	282/313	304/344	
長時間形出力	kW	107/122	129.5/157.4	168/188	161/178	181/210	259/284	275/311	
シ形式		立型水冷4サイクルディーゼル							
冷却方式		ラジエータ冷却又は放水冷却(185E/225K/400K:放水冷却不可)							
回転速度		50Hz-1,500min ⁻¹ 60Hz-1,800min ⁻¹							
始動方式		電気始動							
蓄電池充電方式		全自動トランジスター							
蓄電池型式		REH形 制御弁式鉛			UP形 制御弁式鉛				REH形 制御弁式鉛
蓄電池容量	V-Ah	24-40			24-100				24-70
燃料種別		JIS2号軽油 又は A重油(粘度45以上)							
燃料タンク容量	L	99	90	120	150	195			
普通形消費量	L/h	34.5/36	35.6/39.8	47.3/55.8	39.7/47.6	47.1/55.1	49.8/58.2	63.7/72.5	71/84.4
長時間形消費量	L/h	30.3/32.2	32.9/36.7	41.7/49.8	36.8/43.5	43.1/50.4	45.8/54	61.5/68	62.3/74.4
電源切替器		搭載 又は 除外(オプション搭載)							
ラジエータ冷却	m ³ /min	198.2/231.5	229.8/275.2	272.6/329.8	175.5/218.6	273.1/330	354.2/442.3	363.1/448.2	423.5/528.2
放水冷却	m ³ /min	83.2/89.3	-	141.2/149	-	150.6/161.3	137.9/155.4	188.4/195.3	-
冷却水消費量	m ³ /h	1.59/1.62	-	2.39/2.66	-	2.7/3.1	2.1/2.5	2.9/3.2	-
消費量	L/h	0.08/0.1	0.025/0.025	0.13/0.16	0.14/0.16	0.14/0.18	0.14/0.16	0.08/0.09	
潤滑油オイル全容量	L	13.5	38	37	24.8	37	40	61	
オイルパン有効容量	L	2	10	15	9	15	11.5	34	

(注) 1、185E、225K、400Kは始動時の黒煙が殆ど発生しません。

2、A重油使用の場合は、JIS1種1号又は2号A重油でセタン価:45以上、流動点:周囲温度-6℃以下、硫黄分:0.1%(最小値)以下の性状として下さい。

3、燃料消費量は発電機の定格出力時の値です。又、換気量については長時間形の定格出力(燃料:軽油)時の値です。

4、280K、330Kは、燃料として灯油が使用できます。ただし、出力は10%ダウンとなります。

5、記載以外の電圧に関してはご相談ください。



Nishihatsu <仕様> (50/60Hz)

■4極発電装置

		450K	500K	570K	625K	770K	875K	1000K	1250K
発電機	普通形定格出力 kVA	400/450	450/500	500/570	625/625	710/770	750/875	1000/1000	1135/1250
	長時間形定格出力 kVA	400/450	450/500	500/570	625/625	645/700	750/875	1000/1000	1135/1200
形式	保護形	保護形・自己通風方式							
	耐熱クラス	180(H)							
電圧	電圧	50Hz・200V・400V			60Hz・220V・440V		50Hz・400V 60Hz・440V		
	相数・力率	3相3線 0.8(遅れ)							
機	極数・回転速度	4極 50Hz・1,500min ⁻¹ 60Hz・1,800min ⁻¹							
	励磁方式	ブラシレス励磁							
メーカ	メーカー	コマツ							
	機関名称	SA6D140A	SA6D140E	SA6D170B	SA6D170A	SA6D170E-5	SA12V140	SAA12V140-C	SAA12V140-A
エンジン	普通形出力 kW	373/429	426/469	461/545	589/659	607/655	745/889	947/947	1047/1200
	長時間形出力 kW	346/389	383/427	430/494	538※1/597	550/593	676/805	861/861※2	951/1086
シ	形式	立型水冷4サイクルディーゼル							
	冷却方式	ラジエータ冷却又は放水冷却 (500K/770K/1000K/1250K:放水冷却不可)							
ン	回転速度	50Hz・1,500min ⁻¹ 60Hz・1,800min ⁻¹							
	始動方式	電気始動							
蓄電池	充電方式	全自動トランジスター							
	蓄電池型式	REH形 制御弁式鉛	MSE形 制御弁式鉛						
電池	蓄電池容量 V-Ah	24-70		24-300					
	燃料種別	JIS 2号軽油 又は A重油(特価45以上)							
燃	燃料タンク容量 L	195		390		195		390	
	普通形消費量 L/h	81/96.6	88/102.4	108.2/127	132.7/132.7	152/171	165/200.1	214.5/223.2	243.9/255.6
料	長時間消費量 L/h	81/96.6	88/102.4	108.2/127	132.7/132.7	136/155	165/200.1	214.1/223.2	247.4/255.6
	電源切替器	除外(別置)							
換気	ラジエータ冷却 m ³ /min	432.1/537	382.7/467.6	568.3/660.5	639.1/709.2	512.5/609.9	933.5/1152.1	1032.4/1258.6	1041.5/1282.6
	放水冷却 m ³ /min	244.7/271.9	-	279.1/310.6	344.6/345.3	-	416.2/501.6	-	-
置	冷却水消費量 m ³ /h	3.8/4.4	-	4.8/5.6	6/6.1	-	7.1/8.6	-	-
	消費量 L/h	0.19/0.22	0.22/0.25	0.23/0.28	0.29/0.34	0.31/0.35	0.37/0.46	0.47/0.48	0.53/0.64
潤滑油	オイル全容量 L	38	91.5	67	144	88	147	195	195
	オイルパン有効容量 L	7	25	17	69	14	50	98	98

(注) 1. 500K/770Kは、始動時の黒煙が発生しません。

2. 燃料タンク容量が200L以上の場合、燃料種別はA重油(特価45以上)となります。

3. A重油使用の場合は、JIS1種1号又は2号A重油でセタン価:45以上、流動点:周囲温度-6℃以下、硫黄分:0.1%(最小値)以下の性状として下さい。

4. 燃料消費量は発電機の定格出力時の値です。又、換気量については長時間形の定格出力(燃料:軽油)時の値です。

5. 450K/570K/625K/875K/1000K/1250Kは、燃料として灯油が使用できます。ただし、出力は10%ダウンとなります。

6. 記載以外の電圧に関してはご相談ください。

※1 燃料がA重油使用時に限り、エンジン出力:545kWへアップして使用可能です。

※2 燃料がA重油使用時に限り、エンジン出力:870kWへアップして使用可能です。



Nishihatsu < 単線結線図・盤外接続図 >

■ 単線結線図・盤外接続図 (低圧発電機・電源切替器付き)

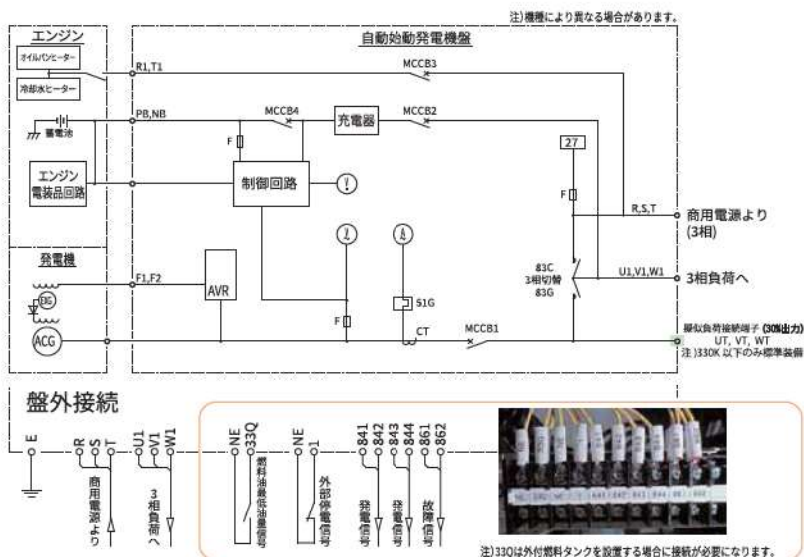

■ 単線結線図・盤外接続図 (低圧発電機・電源切替器無し)

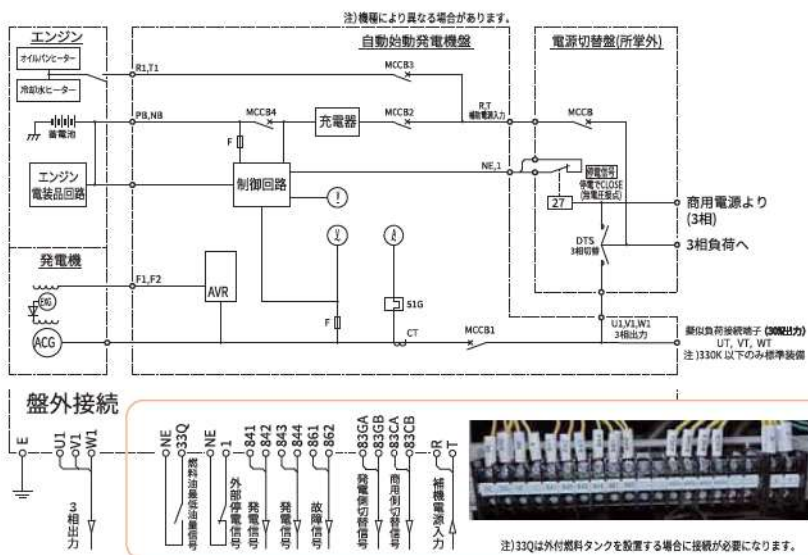

Nishihatsu <外形寸法表(屋外形)>

■2極発電装置(標準音キュービクル形)

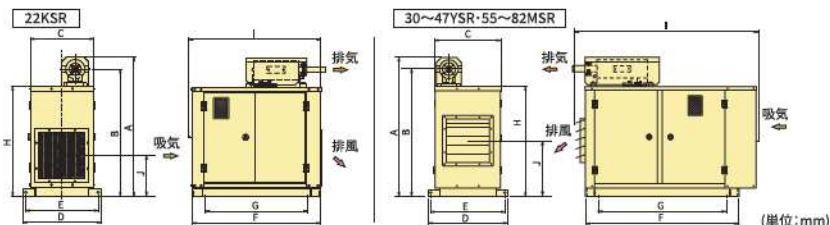

機種	A	B	C	D	E	F	G	H	I	J	排風口(φ×W)	排気管サイズ	質量(kg)	キュービクル 標準音
22KSR	1520	1390	696	850	790	1400	1110	1200	1440	445	490×490	50A	590	380
30YSR	1550	1410	693	850	790	1390	1100	1200	1590	580	370×330	50A	620	510
38~47YSR	1540	1410	693	850	790	1490	1200	1200	1775	600	430×430	65A	740	610
55MSR	1670	1530	793	950	890	1840	1550	1320	2140	670	520×480	65A	1090	1000
72~82MSR	1880	1675	993	1180	1090	2200	1600	1400	2490	702	620×580	100A	1400	1260

■2極発電装置(低騒音キュービクル形 85dB)

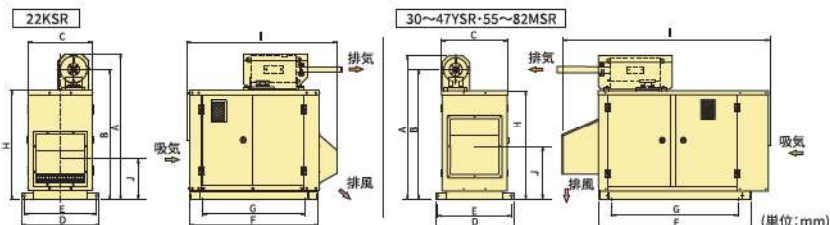

機種	A	B	C	D	E	F	G	H	I	J	排風口(φ×W)	排気管サイズ	質量(kg)
22KSR(B)	1600	1430	696	850	790	1400	1110	1200	1640	745	430×430	50A	600
30YSR(B)	1625	1455	693	850	790	1390	1100	1200	1980	880	410×410	50A	650
38~47YSR(B)	1625	1455	693	850	790	1490	1200	1200	2165	880	410×410	65A	825
55MSR(B)	1745	1575	793	950	890	1840	1550	1320	2530	1000	430×430	65A	1140
72~82MSR(B)	1990	1730	993	1180	1090	2200	1600	1400	2980	1025	500×500	100A	1500

■2極発電装置(超低騒音キュービクル形 75dB)

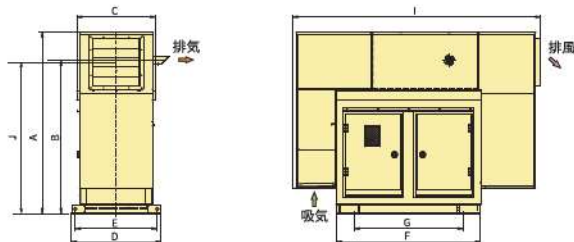

機種	A	B	C	D	E	F	G	H	I	J	排風口(φ×W)	排気管サイズ	質量(kg)
38~47YSR(BB)	2000	1690	870	990	900	1590	1200	—	2750	1665	500×500	80A	1250

※質量は油脂類を含んだ装備質量です。

Nishihatsu <外形寸法表(屋外形)>

■4極発電装置(標準音キュービクル形)

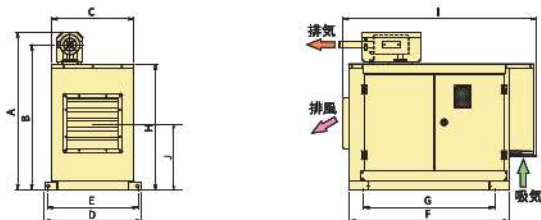

(単位:mm)

機種	A	B	C	D	E	F	G	H	I	J	排風口(W)	排気管サイズ	質量(kg)	オープン形 質量(kg)
25~37MSR	1630	1500	847	1000	940	1640	1350	1300	1990	690	520x480	50A	895	770

50~65MSR

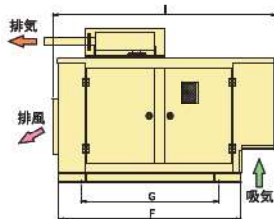
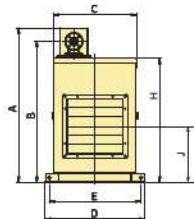

65ESR

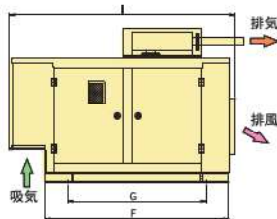

(単位:mm)

機種	A	B	C	D	E	F	G	H	I	J	排風口(W)	排気管サイズ	質量(kg)	オープン形 質量(kg)
50~65MSR	1680	1535	890	1080	990	1990	1500	1350	2440	585	610x610	80A	1300	1100
65ESR	1700	1540	897	1050	990	1840	1400	1320	2290	635	610x570	65A	1220	1050

※65Eは操作面が逆になります。

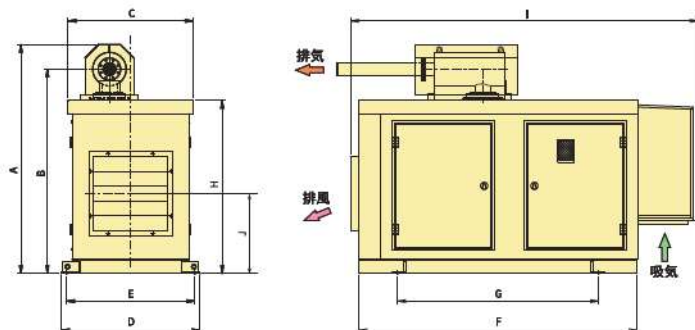

(単位:mm)

機種	A	B	C	D	E	F	G	H	I	J	排風口(W)	排気管サイズ	質量(kg)	オープン形 質量(kg)
85MSR	2050	1830	1120	1240	1150	2490	1800	1550	3100	665	615x615	100A	1900	1460
95~115ESR	1960	1785	1066	1240	1150	2390	1800	1550	3000	680	610x570	80A	1850	1400
135~150MSR	2050	1830	1120	1240	1150	2490	1800	1550	3100	665	615x615	100A	2100	1730

※質量は油脂類を含んだ整備質量です。

Nishihatsu <外形寸法表(屋外形)>

■4極発電装置(標準音キュービクル形)

185ESR

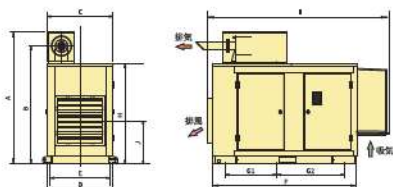

225MSR

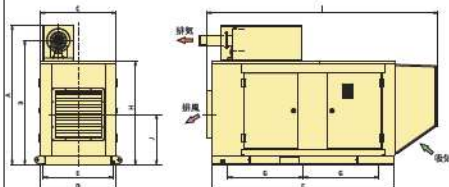

(単位:mm)

機種	A	B	C	D	E	F	G	H	I	J	排気口径W	排気管サイズ	質量(kg)	オープン形 質量(kg)
185ESR	2420	2170	1206	1190	1120	2640	800 780/750	1850	3330	790	800x800	125A	2510	1820
225MSR	2220	1980	1206	1190	1120	2890	1200	1650	3675	800	700x700	150A	3050	2500

225KSR・255MSR

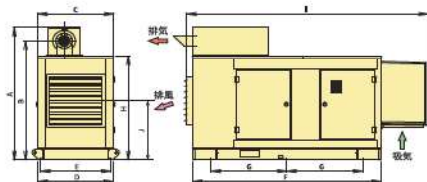

280~500KSR

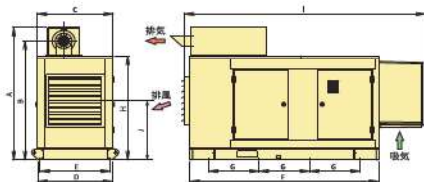

(単位:mm)

機種	A	B	C	D	E	F	G	H	I	J	排気口径W	排気管サイズ	質量(kg)	オープン形 質量(kg)
225KSR	2210	1985	1206	1190	1120	2740	1150	1650	3625	825	700x700	125A	2565	2075
255MSR	2295	2010	1206	1190	1120	2890	1200	1650	3775	820	830x830	200A	3150	2430
280~330KSR	2300	2070	1206	1190	1110	2990	800	1800	3825	1025	800x800	150A	3900	3250
400KSR	2500	2180	1596	1580	1500	3540	780	1850	4775	980	945x885	150A	4860	4090
450KSR	2500	2180	1596	1580	1500	3290	700	1850	4525	962.5	945x885	150A	4600	4020
500KSR	2550	2210	1646	1630	1550	3640	800	1850	4775	935	980x890	200A	6050	4720

570-625KSR

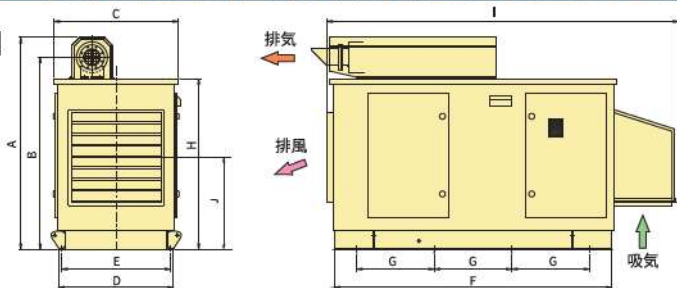

(単位:mm)

機種	A	B	C	D	E	F	G	H	I	J	排気口径W	排気管サイズ	質量(kg)	オープン形 質量(kg)
570KSR	2700	2425	1800	1680	1600	3980	1100	2150	4925	1150	1150x1150	200A	7600	6600
625KSR	2700	2425	1800	1680	1600	3980	1100	2150	4925	1150	1130x1150	200A	7750	6750

※質量は油断層を含んだ装備質量です。

Nishihatsu <外形寸法表(屋外形)>

■4極発電装置(低騒音キュービクル形 85dB)

25~37MSR(B)

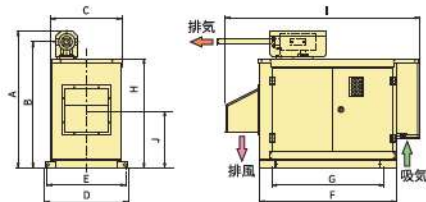

65MSR(B)

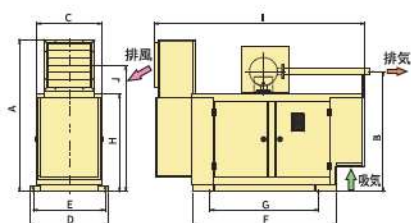

(単位:mm)

機種	A	B	C	D	E	F	G	H	I	J	排風口(HxW)	排気管サイズ	質量(kg)
25~37MSR(B)	1630	1500	847	1000	940	1640	1350	1300	2330	690	520x520	50A	900
65MSR(B)	2100	1660	890	1080	990	1990	1500	1350	2900	1745	595x595	80A	1500

50MSR(B)

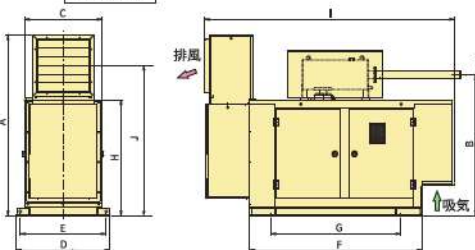

65ESR(B)

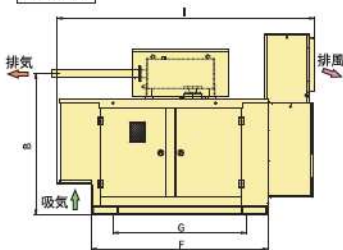

(単位:mm)

機種	A	B	C	D	E	F	G	H	I	J	排風口(HxW)	排気管サイズ	質量(kg)
50MSR(B)	2100	1640	890	1080	990	1990	1500	1350	2900	1745	595x595	80A	1500
65ESR(B)	1940	1605	897	1050	990	1840	1400	1320	2750	1585	610x570	80A	1320

※65Eは操作面が逆になります。

85MSR(B)・135~150MSR(B)

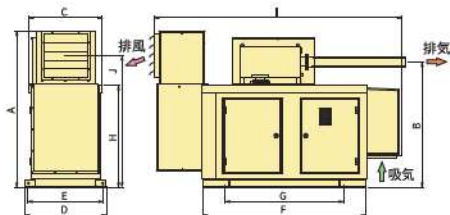

95~115ESR(B)

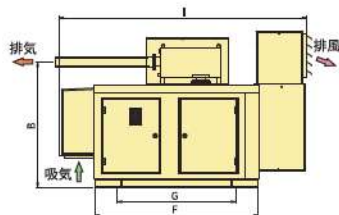

(単位:mm)

機種	A	B	C	D	E	F	G	H	I	J	排風口(HxW)	排気管サイズ	質量(kg)
85MSR(B)	2380	1875	1120	1240	1150	2490	1800	1550	3760	2000	615x615	100A	2150
95~115ESR(B)	2340	1920	1066	1240	1150	2390	1800	1550	3660	1970	610x570	125A	2250
135~150MSR(B)	2380	1905	1120	1240	1150	2490	1800	1550	3760	2000	615x615	125A	2400

※95~115Eは操作面が逆になります。

※質量は油断類を含んだ装備質量です。

Nishihatsu <外形寸法表(屋外形)>

高さ2800以上に 대해서는 道路交通法により2800以下での分解出荷となります。

■4極発電装置(低騒音キュービクル形 85dB)

185ESR(B)

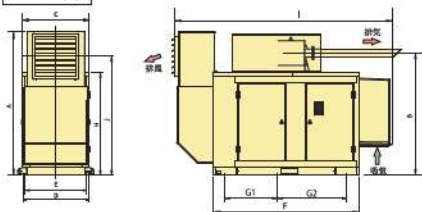

225MSR(B)

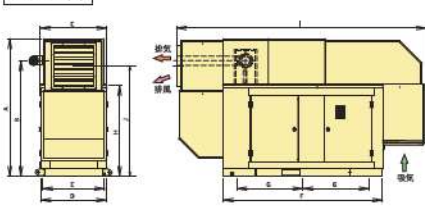

(単位:mm)

機種	A	B	C	D	E	F	G	H	I	J	排風口(W)	非気管サイズ	質量(kg)
185ESR(B)	2600	2210	1206	1190	1120	2640	1650/1320	1850	3935	2150	700x700	125A	2860
225MSR(B)	2500	2035	1206	1190	1120	2890	1200	1650	4535	2010	700x700	150A	3600

225KSR・255MSR(B)

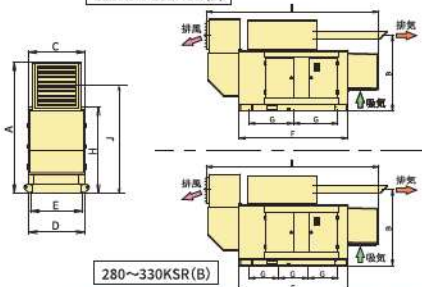

400~500KSR(B)

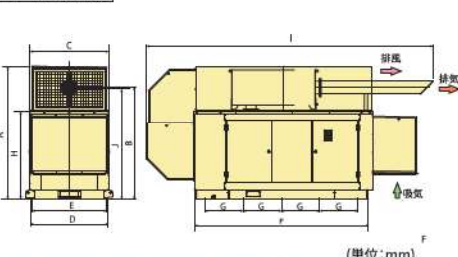

(単位:mm)

機種	A	B	C	D	E	F	G	H	I	J	排風口(W)	非気管サイズ	質量(kg)
225KSR(B)	2400	2035	1206	1190	1120	2740	1150	1650	4385	1900	800x800	125A	3100
255MSR(B)	2550	2085	1206	1190	1120	2890	1200	1650	4535	2050	800x800	200A	3680
280~330KSR(B)	2800	2310	1206	1190	1110	3290	900	1850	5235	2300	800x800	200A	4500
400KSR(B)	2800	2355	1596	1580	1500	3540	780	1870	5690	2312.5	755x1255	200A	5760
450KSR(B)	2800	2355	1596	1580	1500	3290	700	1870	5440	2312.5	775x1355	200A	5650
500KSR(B)	2800	2355	1646	1630	1550	3640	800	1850	5690	2312.5	775x1405	250A	6620

280~330KSR(B)

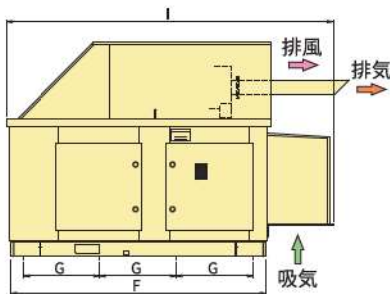
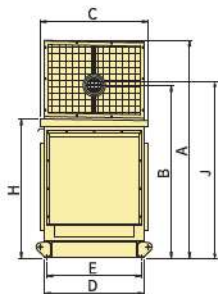

(単位:mm)

機種	A	B	C	D	E	F	G	H	I	J	排風口(W)	非気管サイズ	質量(kg)
570~625KSR(B)	3650	3100	1850	1730	1650	4680	1000	2400	6000	3024	1148x646	250A	10370

※質量は油脂類を含んだ装置質量です。

Nishihatsu <外形寸法表(屋外形)>

■4極発電装置(超低騒音キュービクル形 75dB)

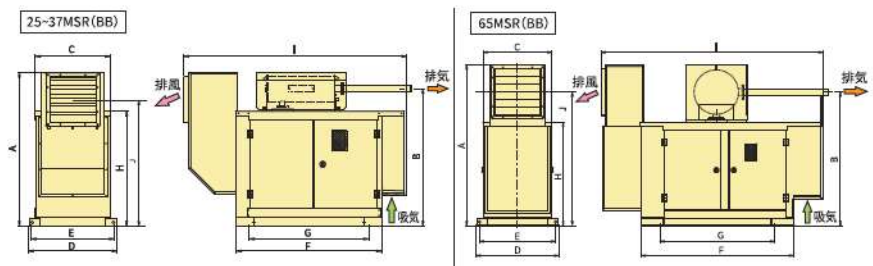

(単位:mm)

機種	A	B	C	D	E	F	G	H	I	J	排気口φ(W)	排気管サイズ	質量(kg)
25~37MSR(BB)	1740	1555	847	1000	940	1640	1350	1300	2520	1430	520x480	50A	990
65MSR(BB)	2100	1745	890	1080	990	1990	1500	1350	2900	1745	595x595	80A	1550

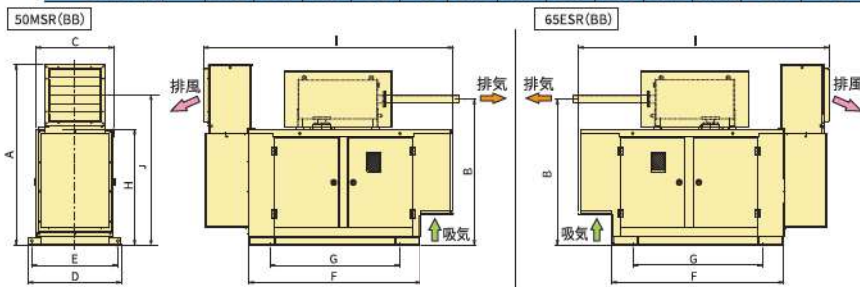

(単位:mm)

機種	A	B	C	D	E	F	G	H	I	J	排気口φ(W)	排気管サイズ	質量(kg)
50MSR(BB)	2100	1695	890	1080	990	1990	1500	1350	2900	1745	595x595	80A	1550
65ESR(BB)	1940	1660	897	1050	990	1840	1400	1320	2750	1585	610x570	80A	1370

※65Eは操作面が逆になります。

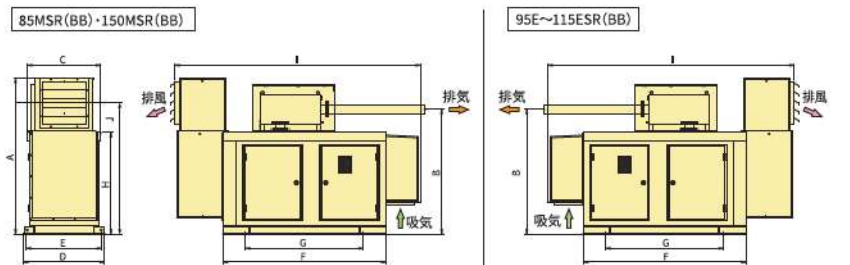

(単位:mm)

機種	A	B	C	D	E	F	G	H	I	J	排気口φ(W)	排気管サイズ	質量(kg)
85MSR(BB)	2380	1925	1120	1240	1150	2490	1800	1550	3760	2000	615x615	100A	2200
95~115ESR(BB)	2340	1970	1066	1240	1150	2390	1800	1550	3660	1970	610x570	125A	2300
135~150MSR(BB)	2380	2000	1120	1240	1150	2490	1800	1550	3760	2000	615x615	125A	2500

※95~115Eは操作面が逆になります。

※質量は油脂類を含んだ装備質量です。

Nishihatsu <外形寸法表(屋外形)>

高さ2800以上に關しては道路交通法により2800以下の分解出荷となります。

■4極発電装置(超低騒音キュービクル形 75dB)

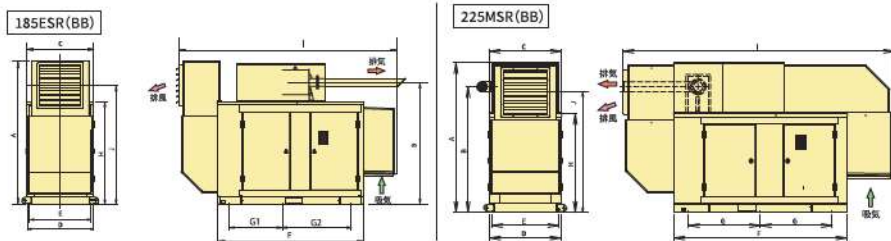

(単位:mm)

機種	A	B	C	D	E	F	G	H	I	J	排風口径φ	排気管サイズ	質量(kg)
185ESR(BB)	2600	2235	1206	1190	1120	2640	1650/1200	1850	3935	2150	700x700	125A	2910
225MSR(BB)	2500	2100	1206	1190	1120	2890	1200	1650	4535	2010	700x700	150A	3700

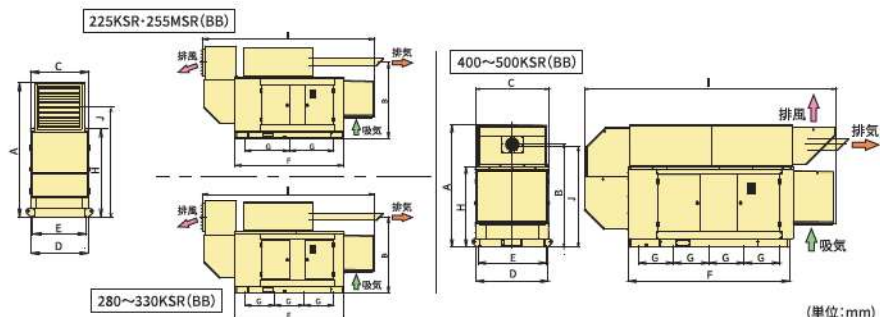

(単位:mm)

機種	A	B	C	D	E	F	G	H	I	J	排風口径φ	排気管サイズ	質量(kg)
225KSR(BB)	2400	2055	1206	1190	1120	2740	1150	1650	4385	1900	800x800	125A	3165
255MSR(BB)	2550	2135	1206	1190	1120	2890	1200	1650	4535	2050	800x800	200A	3750
280~330KSR(BB)	2800	2335	1206	1190	1110	3290	900	1850	5235	2300	800x800	200A	4700
400KSR(BB)	2800	2355	1596	1580	1500	3540	780	1870	5690	2312.5	775x1355	200A	5960
450KSR(BB)	2800	2355	1596	1580	1500	3290	700	1870	5440	2312.5	775x1355	200A	5950
500KSR(BB)	2800	2355	1646	1630	1550	3640	800	1850	5690	2312.5	775x1405	250A	6950

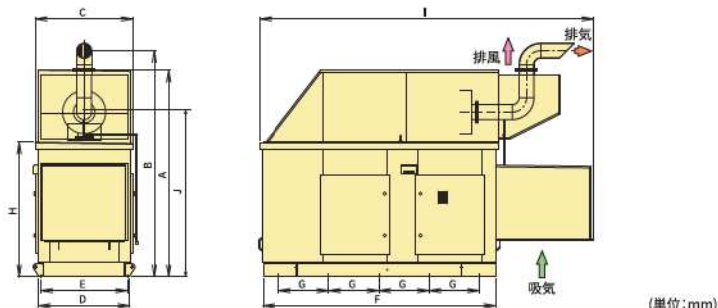

(単位:mm)

機種	A	B	C	D	E	F	G	H	I	J	排風口径φ	排気管サイズ	質量(kg)
570~625KSR(BB)	3900	4205	2000	1880	1800	4680	800	2500	6450	3200	1200x1700	300A	10870

※625KSR(BB)の排気管サイズは[60Hz:300A][50Hz:250A]となります。

※質量は油脂類を含んだ設備質量です。

Nishihatsu <外形寸法表(屋外形)>

高さ2800以上に同じては道路交通法により2800以下での分解出荷となります。

■4極発電装置(標準音キュービクル形 大型)

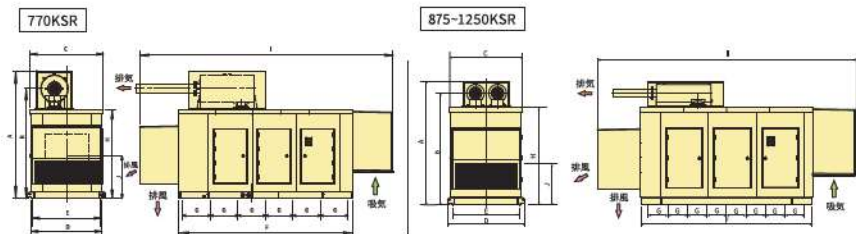

(単位:mm)

機種	A	B	C	D	E	F	G	H	I	J	排気口φ(W)	排気管サイズ	質量(kg)	オーブ/扉 質量(kg)
770KSR	3600	3100	2070	1990	1910	4890	750	2500	7140	1250	1385x1244	250A	11050	7850
875KSR	3160	2860	1870	1790	1710	4390	500	2500	6640	1170	1389x1244	200A	9750	8100
1000KSR	3365	3060	2370	2290	2210	5290	600	2700	8290	1410	1500x1900	200A	12700	9100
1250KSR	4055	3515	2370	2290	2210	5290	600	2900	8290	1410	1500x1900	350A	14100	11200

■4極発電装置(低騒音キュービクル形 85dB 大型)

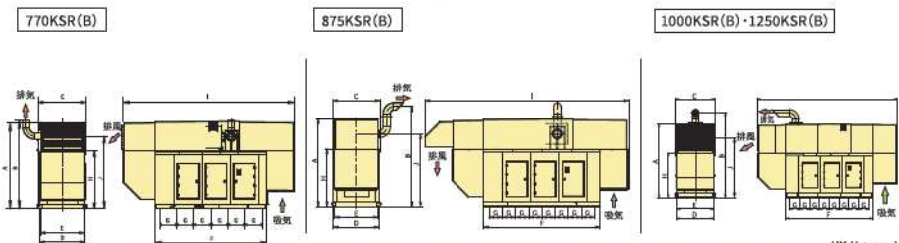

(単位:mm)

機種	A	B	C	D	E	F	G	H	I	J	排気口φ(W)	排気管サイズ	質量(kg)
770KSR(B)	3850	3900	2070	1990	1910	4890	750	2500	7600	3170	1030x1650	250A	12600
875KSR(B)	3850	4380	2070	1990	1910	5090	575	2500	8940	3170	1030x1650	300A	13350
1000KSR(B)	4500	5100	2370	2290	2210	5290	600	2700	8550	3595	1440x1950	400A	15500
1250KSR(B)	4700	5300	2370	2290	2210	5290	600	2900	8550	3795	1440x1950	400A	16750

■4極発電装置(超低騒音キュービクル形 75dB 大型)

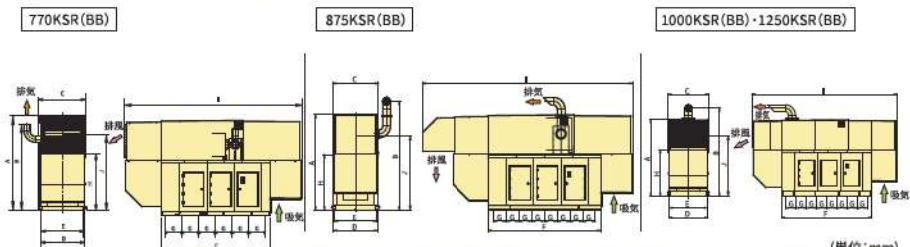

(単位:mm)

機種	A	B	C	D	E	F	G	H	I	J	排気口φ(W)	排気管サイズ	質量(kg)
770KSR(BB)	4300	3900	2070	1990	1910	4890	750	2500	8000	3395	1440x1650	250A	13200
875KSR(BB)	4300	4900	2070	1990	1910	5090	575	2500	9540	3395	1440x1650	350A	15500
1000KSR(BB)	4500	5100	2370	2290	2210	5290	600	2700	8550	3595	1440x1950	400A	16800
1250KSR(BB)	4700	5300	2370	2290	2210	5690	650	2900	8950	3795	1440x1950	400A	18850

※質量は油脂類を含んだ装備質量です。

Nishihatsu <仕様> (50/60Hz)

■4極発電装置(高圧発電機)

	330K	400K	450K	500K	570K	625K	770K	875K	1000K	1250K	
長時間形定格出力	kVA	290/300	310/355	395/445	435/490	500/570	600※1/625	645/700	750/875	1000/1000	1110/1250
形 式	保護形・自己通風方式										
耐熱クラス	155(F)										
電 圧	6,600V (3,300V)										
相数・力率	3相3線 0.8(遅れ)										
極数・回転速度	4極 50Hz-1,500min ⁻¹ 60Hz-1,800min ⁻¹										
励磁方式	ブラシレス励磁										
メーカー	コマツ										
工機名	SA6D125 SA6D125E-5 SA6D140A SA6D140E SA6D170B SA6D170A SA6D170E-5 SA12V140 SA12V140-C SA12V140-A										
長時間形出力	kW	259/284	275/311	346/389	383/427	430/494	538※1/597	550/593	676/805	861/861※2	951/1086
形 式	立型水冷4サイクルディーゼル										
冷却方式	ラジエータ冷却又は放水冷却 (400K/500K/770K/1000K/1250K:放水冷却不可)										
回転速度	50Hz-1,500min ⁻¹ 60Hz-1,800min ⁻¹										
始動方式	電気始動										
充電方式	全自動トランジスター										
蓄電池型式	J/P形制御弁式能	MSE形 制御弁式鉛									
蓄電池容量	V-Ah	24-100	24-200				24-300				
燃料種別	JIS 2号軽油 又は A重油(セタン価45以上)										
燃料タンク容量	L	150	195			390		195		390	
長時間形消費量	L/h	61.3/71.9	63.4/73.8	86.2/97.2	97.1/112.7	108.1/131	133/133	136/155	169.6/204.4	214.7/224.4	235.9/261.1
電源切替器	除外(別置)										
ラジエータ冷却	m ³ /min	361.2/449.3	423.5/528.2	432.8/537	383.2/468.6	572.4/665.9	640.8/710.9	512.5/609.9	935.4/1154	1039.3/1266.3	1041.8/1283.1
放水冷却	m ³ /min	192.5/232	-	261.8/291.6	-	321.1/379.2	408.6/409.3	-	455.7/522.2	-	-
冷却水消費量	m ³ /h	2.9/3.3	-	4/4.4	-	5/5.7	6.2/6.3	-	7.2/8.6	-	-
消費水量	L/h	0.14/0.16	0.08/0.09	0.19/0.22	0.22/0.25	0.23/0.28	0.29/0.34	0.31/0.35	0.37/0.46	0.47/0.48	0.53/0.64
オイル全容量	L	40	61	38	91.5	67	144	88	147	195	
オイル有効容量	L	11.5	34	7	25	17	69	14	50	98	

(注) 1. 400K/500K/770Kは、始動時の黒煙が殆ど発生しません。

2. 燃料タンク容量が200L以上の場合、燃料種別はA重油(セタン価45以上)となります。

3. A重油使用の場合は、JIS1種1号又は2号A重油でセタン価:45以上、流動点:周囲温度-6℃以下、硫黄分:0.1%(最小値)以下の性状として下さい。

4. 燃料消費量は発電機の定格出力時の値です。又、換気量については長時間形の定格出力(燃料:軽油)時の値です。

5. 330K/450K/570K/625K/875K/1000K/1250Kは、燃料として灯油が使用できます。ただし、出力は10%ダウンとなります。

6. 記載以外の電圧に関してはお問い合わせください。

※1 燃料がA重油使用時に限り、発電機出力:625kVAへアップ。エンジン出力:545kWへアップして使用可能です。

※2 燃料がA重油使用時に限り、エンジン出力:870kWへアップして使用可能です。

高圧盤搭載形



Nishihatsu < 単線結線図・盤外接続図 >

■高圧発電機 単線結線図(高圧盤搭載)

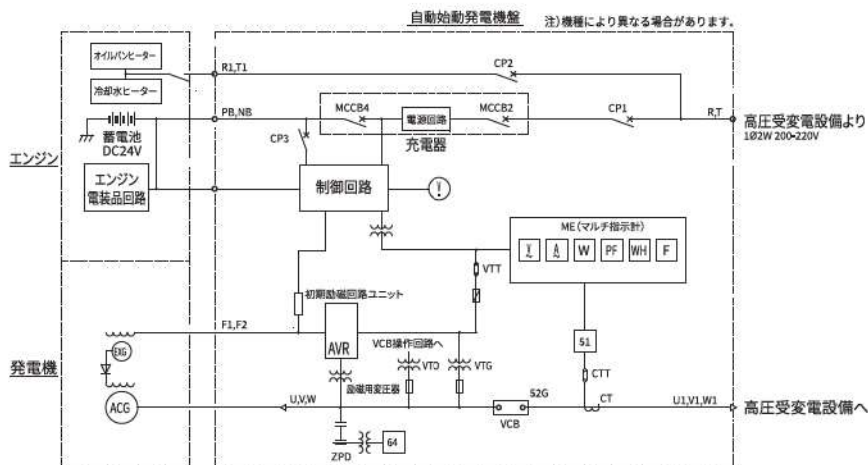

■高圧発電機 盤外接続図(高圧盤搭載)

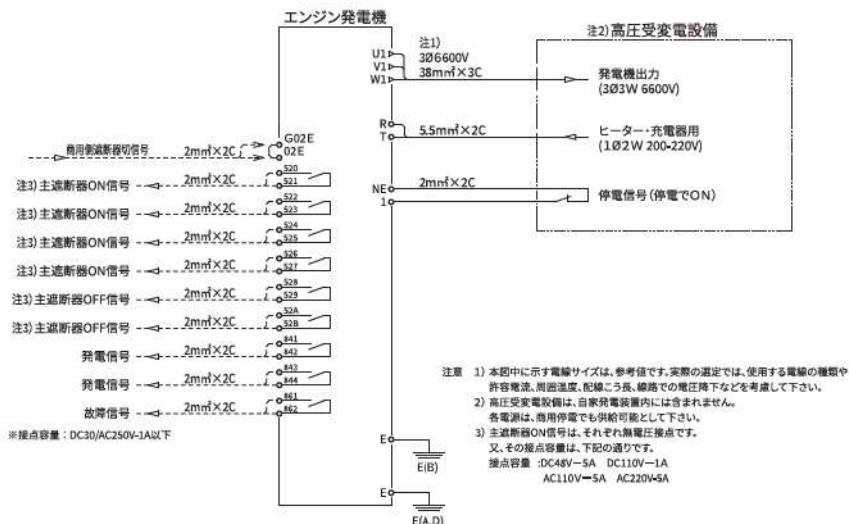

Nishihatsu <外形寸法表(屋外形)>

高さ2800以上に同じでは道路交通法により2800以下での分解出荷となります。

■4極高圧発電装置(高圧盤搭載形)標準音キュービクル形

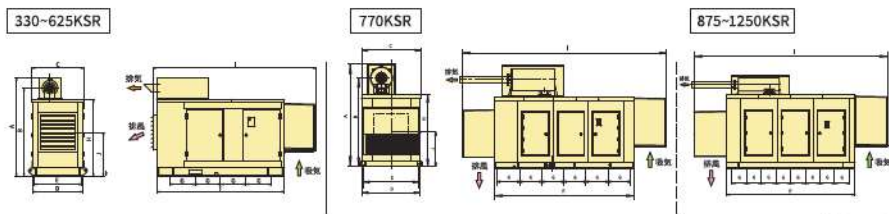

(単位:mm)

機種	A	B	C	D	E	F	G	H	I	J	接続口(HW)	排気管サイズ	質量(kg)	オーブンの重量(kg)
330KSR	2650	2420	1666	1650	1570	3700	800	2150	4535	1025	800x800	150A	4710	3570
400KSR	2700	2380	1886	1870	1790	3950	850	2050	5130	980	945x885	150A	5750	4500
450KSR	2700	2300	1886	1870	1790	3700	850	2050	4880	1035	945x885	150A	5850	4470
500KSR	2750	2410	1886	1870	1790	3950	850	2050	4985	935	980x890	200A	6830	5320
570KSR	2700	2425	1800	1680	1600	4280	1200	2150	5225	1150	1150x1150	200A	8590	7070
625KSR	2700	2425	1800	1680	1600	4280	1200	2150	5225	1150	1150x1150	200A	8740	7360
770KSR	3600	3100	2070	1990	1910	4890	750	2500	7140	1250	1385x1244	250A	11550	8950
875KSR	3160	2860	1870	1790	1710	4390	500	2500	6640	1170	1355x1244	200A	10420	8530
1000KSR	3365	3060	2370	2290	2210	5290	600	2700	8290	1345	1590x1400	200A	13220	11020
1250KSR	4055	3515	2370	2290	2210	5290	600	2900	8290	1378	1765x1920	350A	14970	11900

■4極高圧発電装置(高圧盤搭載形)低騒音キュービクル形 85dB

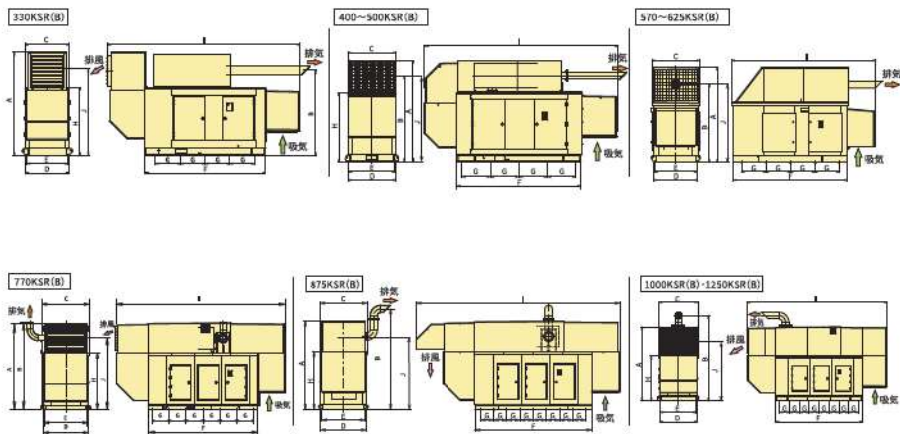

(単位:mm)

機種	A	B	C	D	E	F	G	H	I	J	接続口(HW)	排気管サイズ	質量(kg)
330KSR(B)	3100	2610	1666	1650	1570	3700	800	2150	5645	2600	800x800	200A	5350
400KSR(B)	3000	2555	1886	1870	1790	3950	850	2050	6045	2512.5	775x1645	200A	6650
450KSR(B)	3000	2555	1886	1870	1790	3700	850	2070	5795	2512.5	775x1645	200A	6700
500KSR(B)	3000	2555	1886	1870	1790	3950	850	2050	5900	2512.5	775x1645	250A	7400
570KSR(B)	3650	3100	1850	1730	1650	4880	1050	2400	6200	3024	1148x1646	250A	11630
625KSR(B)	3650	3100	1850	1730	1650	4880	1050	2400	6200	3024	1148x1646	250A	11780
770KSR(B)	3850	3900	2070	1990	1910	4890	750	2500	7600	3170	1030x1650	250A	13100
875KSR(B)	3850	4380	2070	1990	1910	5090	575	2500	8940	3150	1030x1650	300A	14080
1000KSR(B)	4500	5100	2370	2290	2210	5290	600	2700	8550	3595	1440x1950	400A	16090
1250KSR(B)	4700	5300	2370	2290	2210	5290	600	2900	8550	3795	1440x1950	400A	18680

※質量は油断類を含んだ装置質量です。

Nishihatsu <外形寸法表(屋外形)>

高さ2800以上に同じくは道路交通法により2800以下での分解出荷となります。

■4極高圧発電装置(高圧盤搭載形)超低騒音キュービクル形 75dB

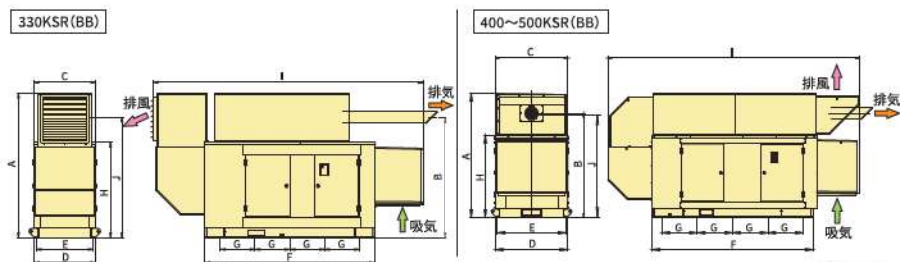

(単位:mm)

機種	A	B	C	D	E	F	G	H	I	J	接続口(W)	排気管サイズ	質量(kg)
330KSR(BB)	3100	2635	1666	1650	1570	3700	800	2150	5645	2300	800x800	200A	5500
400KSR(BB)	3000	2555	1886	1870	1790	3950	850	2050	6045	2512.5	775x1645	200A	6800
450KSR(BB)	3000	2555	1886	1870	1790	3700	850	2070	5795	2512.5	775x1645	200A	6800
500KSR(BB)	3000	2555	1886	1870	1790	3950	850	2050	5900	2512.5	775x1645	250A	7730

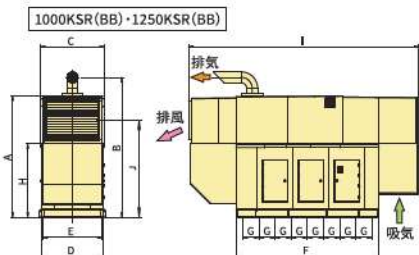
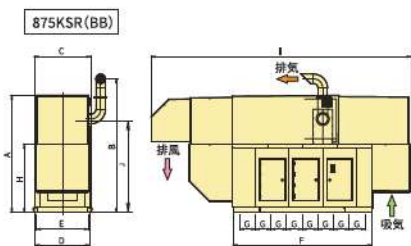
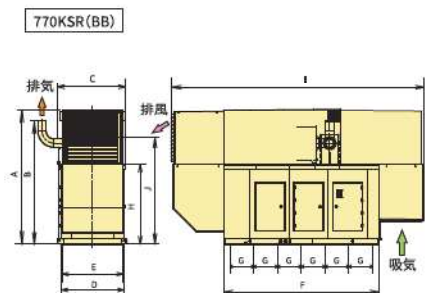
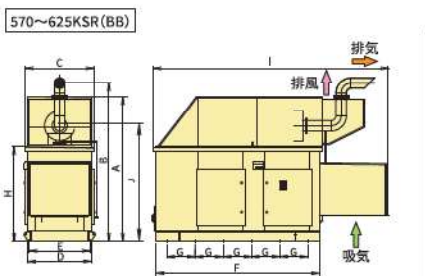

(単位:mm)

機種	A	B	C	D	E	F	G	H	I	J	接続口(W)	排気管サイズ	質量(kg)
570KSR(BB)	3900	4440	2000	1880	1800	4880	850	2500	6650	3200	1300x800	300A	12280
625KSR(BB)	3900	4440	2000	1880	1800	4880	850	2500	6650	3200	1300x800	300A	12430
770KSR(BB)	4300	3900	2070	1990	1910	4890	750	2500	8000	3395	1440x1690	250A	13700
875KSR(BB)	4300	4900	2070	1990	1910	5090	575	2500	9540	3395	1440x1690	350A	15550
1000KSR(BB)	4500	5100	2370	2290	2210	5290	600	2700	8550	3595	1440x1950	400A	17390
1250KSR(BB)	4700	5300	2370	2290	2210	5690	650	2900	8950	3780	1440x1950	400A	19680

※質量は油脂類を含んだ設備質量です。

Nishihatsu <仕様> (50/60Hz)

■2極発電装置(単相2線・単相3線)

		SL2-105K	SL2-110K	SL2-205K	SL2-210K	SL2-215Y	SL2-220Y	SL2-225Y	SL2-230Y	
容	kVA	5/5	10/10	5/5	10/10	15/15	20/20	25/25	30/30	
	kW	5/5	10/10	5/5	10/10	15/15	20/20	25/25	30/30	
耐熱クラス	180 (H)									
電圧	100V				200/100V (単相2線の場合 200V)					
電流	A	50/50	100/100	25/25	50/50	75/75	100/100	125/125	150/150	
相数・力率	単相2線 1.0				単相3線 1.0					
極数・回転速度	2極、50Hz-3000min ⁻¹ 60Hz-3600min ⁻¹									
励磁方式	ブラシレス励磁									
周波数制御	機械式ガバナ									
メーカー	クボタ				ヤンマー					
機関名称	D1105-H				3TNE84		4TNE84T			
定格出力	kW	18.1/19.4		26/29.4		40.8/44.9				
形式	立形水冷4サイクルディーゼル									
冷却方式	ラジエータ冷却									
始動方式	電気始動									
充電方式	全自動トランジスター									
蓄電池型式	REH形 制御弁式鉛									
蓄電池容量	V-Ah	12-24				12-40				
燃料種別	JIS2号軽油									
燃料タンク容量	L	30								
力率1.0時消費量	L/h	3.6/3.6	5.6/5.6	3.6/3.6	5.6/5.6	7.3/7.3	8.8/8.8	10.1/10.1	11.5/11.5	
力率0.8時消費量	L/h	2.9/2.9	4.5/4.5	2.9/2.9	4.5/4.5	5.9/5.9	7.1/7.1	8.1/8.1	9.2/9.2	
電源切替器	搭載又は除外									
換気量	m ³ /min	38.4/48.4				45.3/52		91/111		
消費量	L/h	0.015/0.015				0.021/0.021		0.024/0.024		
オイル全容量	L	5.1				7.2		8.6		
オイルパン有効容量	L	1.4				4.7		5.6		

トランスを使用しない単相出力の発電機

3相発電機から単相電源を取り出すには、別途スコット・トランスが必要で回路も複雑。電流がアンバランスになり電圧も不平衡になり、負荷の適正電圧に支障をきたします。単相発電機ですので商用で電源と同相・同電圧で適正な電源切替・送電ができます。



Nishihatsu <仕様> (50/60Hz)

■4極発電装置(単相2線・単相3線)

		SL-105K	SL-110K	SL-205K	SL-210K	ASL-218K	SL-220M	
容 量	kVA	5/5	8.5/10	5/5	8.5/10	14/18	20/20	
	kW	5/5	8.5/10	5/5	8.5/10	14/18	20/20	
耐熱クラス	155 (F)						180 (H)	
電 圧	100V			200/100V (単相2線の場合 200V)				
電 流	A	50/50	85/100	25/25	42.5/50	70/90	100/100	
相数・力率	単相2線 1.0			単相3線 1.0				
極数・回転速度	4極、50Hz-1500min ⁻¹ 60Hz-1800min ⁻¹							
励磁方式	ブラシレス励磁							
周波数制御	機械式ガバナ：オプションで電子ガバナ (CVCF)							
メーカー	クボタ						三菱ふそう	
機 関 名 称	V1505			V2203			4D33	
定 格 出 力	kW	11.8/14		18.4/23.7			41/48	
形 式	立形水冷4サイクルディーゼル							
冷 却 方 式	ラジエータ冷却							
始 動 方 式	電気始動							
充 電 方 式	全自動トランジスター							
蓄電池型式	REH形 制御弁式鉛			FG形 制御弁式鉛				
蓄電池容量	V-Ah	12-24			12-45		24-45	
燃 料 種 別	JIS 2号 軽油 SL-220MのみA重油使用可能です。(セタン価45以上)							
燃料タンク容量	L	30					40	
力率1.0時消費量	L/h	2.4/2.8	3.7/4.4	2.4/2.8	3.7/4.4	4.8/6.2	8.2/8.2	
力率0.8時消費量	L/h	1.9/2.2	3/3.6	1.9/2.2	3/3.6	3.9/5	6/6	
電源切替器	搭載又は除外							
換 気 量	m ³ /min	36.7/47.9			54/59		84.2/99.6	
消 費 量	L/h	0.01/0.012			0.03/0.03		0.03/0.04	
オイル全容量	L	6.7					7	
オイルパン有効容量	L	2					1.5	

		SL-230M	SL-240M	SL-250M	SL-260M	SL-275M	SL-2100M	
容 量	kVA	30/30	35/40	45/50	50/60	65/75	85/100	
	kW	30/30	35/40	45/50	50/60	65/75	85/100	
耐熱クラス	180 (H)							
電 圧	200/100V (単相2線の場合 200V)							
電 流	A	150/150	175/200	225/250	250/300	325/375	425/500	
相数・力率	単相3線 1.0							
極数・回転速度	4極、50Hz-1500min ⁻¹ 60Hz-1800min ⁻¹							
励磁方式	ブラシレス励磁							
周波数制御	機械式ガバナ：オプションで電子ガバナ (CVCF)							
メーカー	三菱ふそう							
機 関 名 称	4D33	4D34T	6D16			6D16T		
定 格 出 力	kW	41/48	53/63	67/78			107/122	
形 式	立形水冷4サイクルディーゼル							
冷 却 方 式	ラジエータ冷却							
始 動 方 式	電気始動							
充 電 方 式	全自動トランジスター							
蓄電池型式	FG形 制御弁式鉛			REH形 制御弁式鉛				
蓄電池容量	V-Ah	24-45			24-40			
燃 料 種 別	JIS 2号 軽油又はA重油 (セタン価45以上)							
燃料タンク容量	L	40			60		99	
力率1.0時消費量	L/h	11.5/11.5	11.9/14.8	17.6/19.5	19.6/23.5	21.2/24.1	27.8/32.2	
力率0.8時消費量	L/h	9.5/9.5	11/12.1	11.8/15.5	15.9/19.1	20.7/22.2	22.3/26.3	
電源切替器	搭載又は除外							
換 気 量	m ³ /min	85.4/100.4	86.5/102.7	173.1/209.4		198.1/232.5		
消 費 量	L/h	0.04/0.05	0.06/0.07	0.08/0.1			0.08/0.1	
オイル全容量	L	7			9.5		9.5	
オイルパン有効容量	L	1.5	1.5	2		2		

Nishihatsu < 単線結線図・盤外接続図 >

■ 単線結線図・盤外接続図(電源切替器付き)

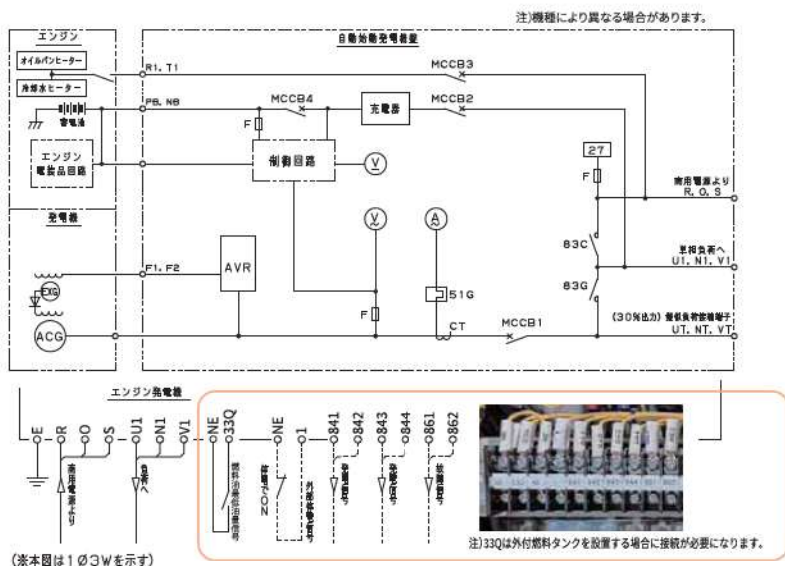

■ 単線結線図・盤外接続図(電源切替器無し)

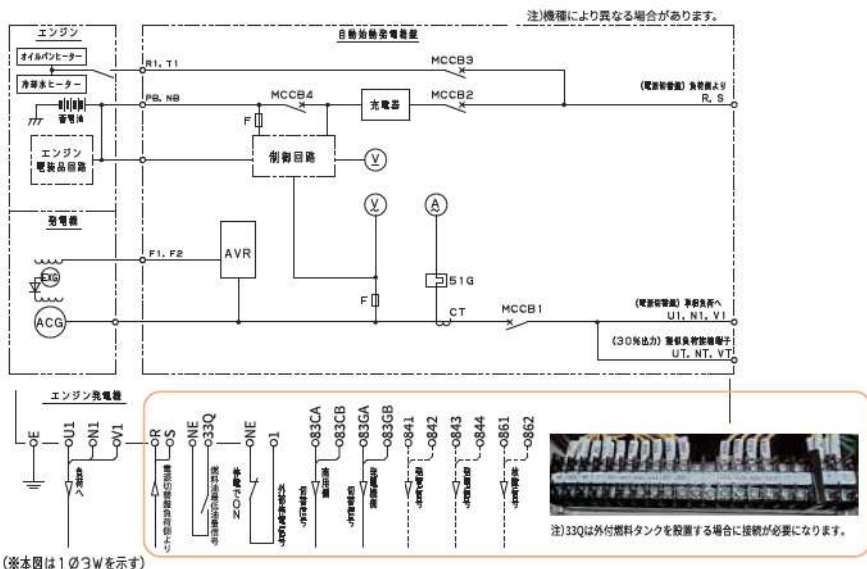

Nishihatsu <外形寸法表(屋外形)>

■2極発電装置(標準音キュービクル形)

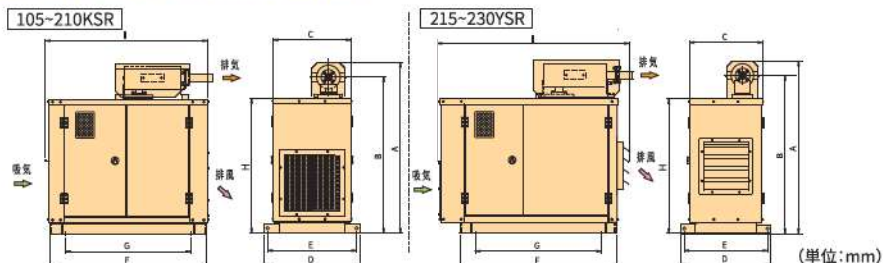

機種	A	B	C	D	E	F	G	H	I	排気口サイズ	質量(kg)	オープン形 質量(kg)
105-110KSR	1520	1390	696	850	790	1400	1110	1200	1440	50A	590	380
205-210KSR	1520	1390	696	850	790	1400	1110	1200	1440	50A	590	380
215-220YSR	1550	1410	693	850	790	1390	1100	1200	1590	50A	620	510
225-230YSR	1540	1410	693	850	790	1490	1200	1200	1875	65A	780	610

■2極発電装置(低騒音キュービクル形 85dB)

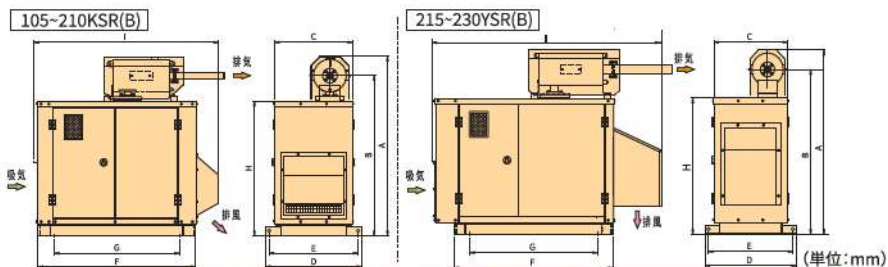

機種	A	B	C	D	E	F	G	H	I	排気口サイズ	質量(kg)
105-110KSR(B)	1600	1430	696	850	790	1400	1110	1200	1640	50A	600
205-210KSR(B)	1600	1430	696	850	790	1400	1110	1200	1640	50A	600
215-220YSR(B)	1625	1455	693	850	790	1390	1100	1200	1980	50A	650
225-230YSR(B)	1625	1455	693	850	790	1490	1200	1200	2215	65A	865

■2極発電装置(超低騒音キュービクル形 75dB)

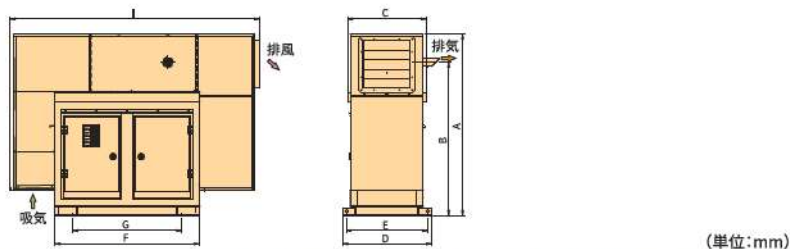

機種	A	B	C	D	E	F	G	H	I	排気口サイズ	質量(kg)
225-230YSR (BB)	2000	1690	870	990	900	1590	1200	-	2750	80A	1250

Nishihatsu <外形寸法表(屋外形)>

■4極発電装置(標準音キュービクル形)

105~218KSR

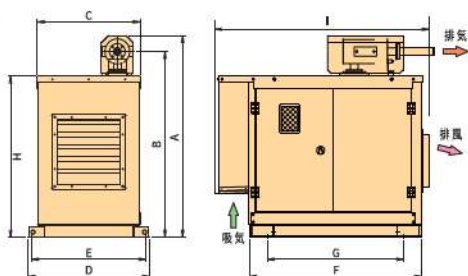

(単位:mm)

機種	A	B	C	D	E	F	G	H	I	排気管サイズ	質量(kg)	オープン形 質量(kg)
105~110KSR	1630	1500	847	1000	940	1390	1100	1300	1740	50A	670	550
205~210KSR	1630	1500	847	1000	940	1390	1100	1300	1740	50A	670	550
218KSR	1630	1500	847	1000	940	1640	1350	1300	1990	50A	830	705

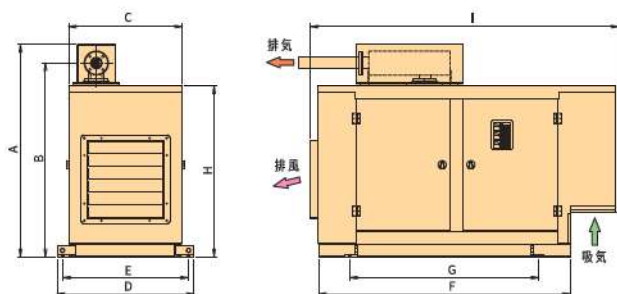

(単位:mm)

機種	A	B	C	D	E	F	G	H	I	排気管サイズ	質量(kg)	オープン形 質量(kg)
220~240MSR	1680	1535	890	1080	990	1990	1500	1350	2440	80A	1300	1100

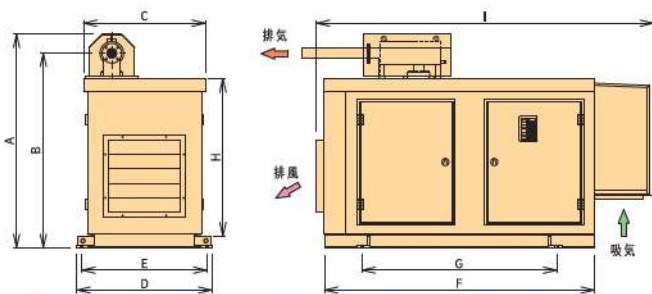

(単位:mm)

機種	A	B	C	D	E	F	G	H	I	排気管サイズ	質量(kg)	オープン形 質量(kg)
250~260MSR	2050	1830	1120	1240	1150	2490	1800	1550	3100	100A	1900	1460
275~2100MSR	2050	1830	1120	1240	1150	2490	1800	1550	3100	100A	2100	1730

Nishihatsu <外形寸法表(屋外形)>

■4極発電装置(低騒音キュービクル形 85dB)

105~218KSR(B)

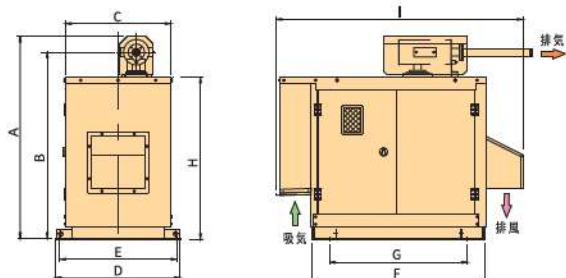

(単位:mm)

機種	A	B	C	D	E	F	G	H	I	排気管サイズ	質量(kg)
105~110KSR(B)	1630	1500	847	1000	940	1390	1100	1300	1980	50A	680
205~210KSR(B)	1630	1500	847	1000	940	1390	1100	1300	1980	50A	680
218KSR(B)	1630	1500	847	1000	940	1640	1350	1300	2450	50A	840

220MSR(B)

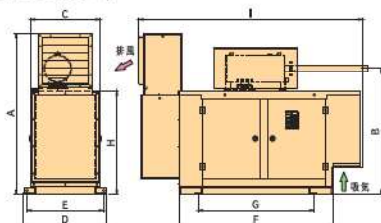

240MSR(B)

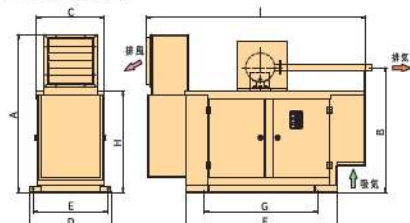

(単位:mm)

機種	A	B	C	D	E	F	G	H	I	排気管サイズ	質量(kg)
220~230MSR(B)	2100	1640	890	1080	990	1990	1500	1350	2900	80A	1500
240MSR(B)	2100	1660	890	1080	990	1990	1500	1350	2900	80A	1500

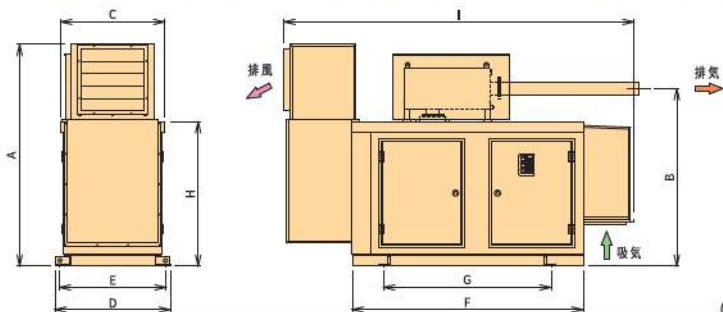

(単位:mm)

機種	A	B	C	D	E	F	G	H	I	排気管サイズ	質量(kg)
250~260MSR(B)	2380	1875	1120	1240	1150	2490	1800	1550	3760	100A	2150
275~2100MSR(B)	2380	1905	1120	1240	1150	2490	1800	1550	3760	125A	2400

Nishihatsu <外形寸法表(屋外形)>

■4極発電装置(超低騒音キュービクル形 75dB)

105~218KSR(BB)

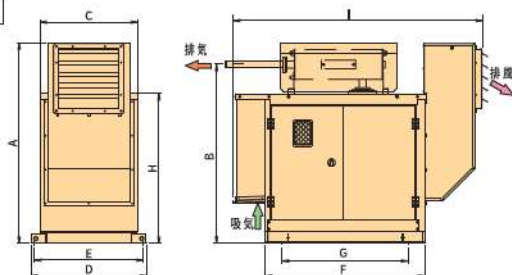

(単位:mm)

機種	A	B	C	D	E	F	G	H	I	排気管サイズ	質量(kg)
105~110KSR(BB)	1740	1555	847	1000	940	1390	1100	1300	2170	50A	760
205~210KSR(BB)	1740	1555	847	1000	940	1390	1100	1300	2170	50A	760
218KSR(BB)	1740	1555	847	1000	940	1640	1350	1300	2520	50A	930

220MSR(BB)

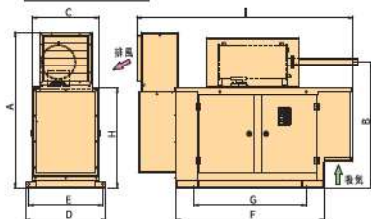

240MSR(BB)

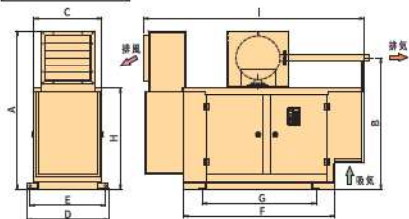

(単位:mm)

機種	A	B	C	D	E	F	G	H	I	排気管サイズ	質量(kg)
220~230MSR(BB)	2100	1695	890	1080	990	1990	1500	1350	2900	80A	1550
240MSR(BB)	2100	1745	890	1080	990	1990	1500	1350	2900	80A	1550

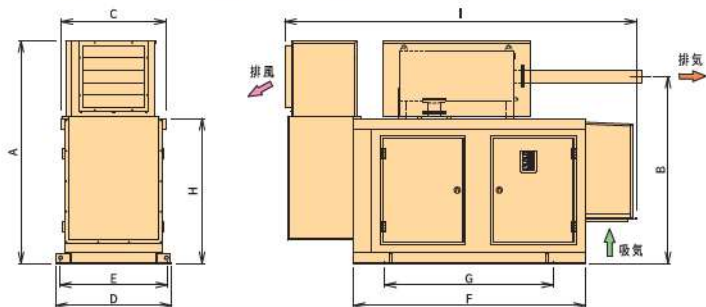

(単位:mm)

機種	A	B	C	D	E	F	G	H	I	排気管サイズ	質量(kg)
250~260MSR(BB)	2380	1925	1120	1240	1150	2490	1800	1550	3760	100A	2200
275~2100MSR(BB)	2380	2000	1120	1240	1150	2490	1800	1550	3760	125A	2500

Nishihatsu <仕様> (50/60Hz)

■4極発電装置 (極超低騒音形(65dB))

		PX-65ESR(UB)	PX-115ESR(UB)	PX-150MSR(UB)
発電機	普通形定格出力 kVA	55/66	88/110	130/150
	長時間形定格出力 kVA	50/60	80/100	115/135
エンジン	形式	保護形・自己通風方式		
	耐熱クラス	180(H)		
	電圧	50Hz - 200V, 400V 60Hz - 220V, 440V		
	相数・力率	3相3線 0.8(遅れ)		
シリンダー	極数・回転速度	4極 50Hz - 1,500min ⁻¹ 60Hz - 1,800min ⁻¹		
	励磁方式	ブラシレス励磁		
蓄電池	メーカー	いすゞ	いすゞ	三菱ふそう
	機関名称	4BG1T	6BG1T	6D16T
	普通形出力 kW	58.8/69.9	91.2/110	117/134
シリンダー	長時間形出力 kW	53/62.9	77.6/98.9	107/122
	形式	立型水冷4サイクルディーゼル		
シリンダー	冷却方式	ラジエータ冷却 (電動ファン)		
	回転速度	50Hz - 1,500min ⁻¹ 60Hz - 1,800min ⁻¹		
蓄電池	始動方式	電気始動		
	充電方式	全自動トランジスター		
	蓄電池型式	REH形 制御弁式鉛		
燃料	蓄電池容量 V-Ah	24-24		24-40
	燃料種別	JIS 2号 軽油 又は A重油 (セコ備45以上)		
燃料	燃料タンク容量 L	195	195	195
	普通形消費量 L/h	12.8/15.5	21.6/25.6	34.5/36
	長時間形消費量 L/h	11.6/14.2	20/23.3	30.3/32.2
潤滑油	電源切替器	搭載 又は 除外		
	消費量 L/h	0.044/0.044		0.08/0.1
潤滑油	オイル全容量 L	14.5	20.2	13.5
	オイルパン有効容量 L	2	8	2

(注) 1、搭載燃料タンクの容量は変更出来ません。
2、記載以外の電圧についてはご相談ください。

■外形寸法表

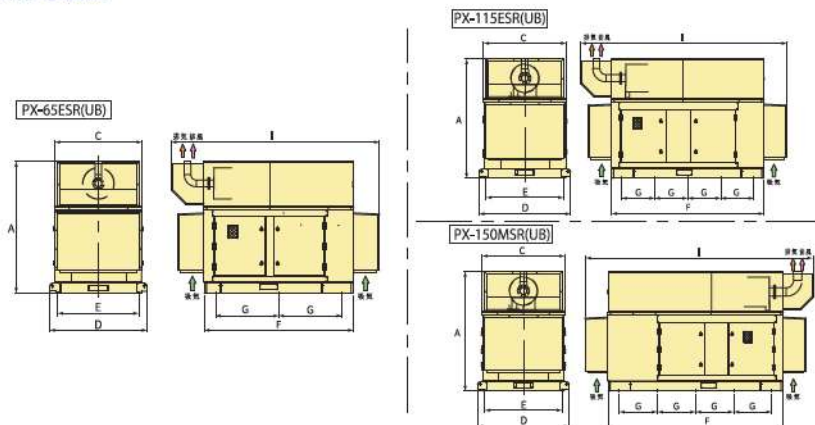

機種	A	B	C	D	E	F	G	H	I	燃料消費量 (L/h)	質量 (kg)
PX-65ESR(UB)	2300	-	1518	1500	1420	2600	1100	-	3630	100A	3300
PX-115ESR(UB)	2350	-	1618	1600	1520	2990	650	-	4050	125A	3900
PX-150MSR(UB)	2350	-	1618	1600	1520	3440	750	-	4500	150A	4200

※質量は油脂類を含んだ装備質量です。

Nishihatsu <仕様> (50/60Hz)

■2極発電装置(単相2線・単相3線)

狭小形、72時間連続運転、超低騒音 75dB

狭小面積に設置、標準タンクで連続 72 時間運転
とても静かな超低騒音 75dB 以下 (周囲 1m 平均値)

情報通信分野・官公庁向け予備電源に最適

ブラシレス発電機の採用で、電波障害の発生もなく
長時間運転も安心です。

期待寿命 5～6年の高性能バッテリー搭載

高率放電特性の制御弁式鉛蓄電池を標準装備
密閉式で補液不用、保守が容易です。

マイコン制御、全自動 40 秒送電、保護装置も万全

運転に必要なすべての機器を装備し、設置が手軽です。
保護装置も大型機並みに装備しました。

自動保守運転装置を標準装備

1～4 週間隔で 5 分間、自動で無負荷運転します。
保守運転しない様に設定も可能です。
(保守運転中に停電すると、自動送電します。)

製品内部の過昇温抑制機能を標準装備

機内温が 50℃を超えると、電動ファンが自動換気します。

狭い入り口からも容易に搬入可能

高さが低い入り口からでも容易に搬入できる様に
製品上下を分離可能な構造にしました。

オプションにて下記対応可能です。

- 屋内仕様
- 遠隔制御装置
- 寒冷地仕様 (-15℃)
- クラスIIに対応の SPD (雷保護: アレスタ)
- DTS (電源切替器) 搭載
- 長寿命バッテリー (MSE/MSJ) 搭載
- 燃料不足信号
- 消防法の自家発電設備基準に適合した
一社) 日本内燃力発電設備協会の認定品

※溶射塗装には対応していません。
他の仕様については、お問い合わせください。

容量	SL2-106KSR(BB)		SL2-206KSR(BB)	
	kVA	5/6	5/6	5/6
電圧	5※/6		5※/6	
発電機	耐熱クラス	155 (F)		
電機	電圧	100	200/100	
機	電流	A	50/60	25/30
エンジン	相数・力率	単相 2 線・1.0※		単相 3 線・1.0※
	極数・回転速度	2 極, 50Hz-3000min ⁻¹ 60Hz-3600min ⁻¹		
エンジン	励磁方式	ブラシレス励磁		
	周波数制御	機械式ガバナ		
エンジン	メーカー	クボタ		
	機関名称	Z482		
エンジン	定格出力	kW	7/8.3	
	形式	立形水冷 4 サイクルディーゼル		
エンジン	冷却方式	ラジエータ冷却		
	始動方式	電気始動		
蓄電池	充電方式	全自動トランジスター		
	蓄電池型式	REH 形 制御式弁鉛		
蓄電池	蓄電池容量	V-Ah	12-24	
	燃料種別	JIS 2 号 軽油		
燃料	燃料タンク容量	L	198	
	力率 1.0 時消費量	L/h	1.96/2.35	
燃料	力率 0.8 時消費量	L/h	1.6/1.9	
	電源切替器	搭載		
潤滑油	換気量	m ³ /min	28.6/33.8	
	消費量	L/h	0.005/0.006	
潤滑油	オイル全容量	L	3.8	
	オイルパン有効容量	L	1.1	

※消防法適合 NEGA 認定品の場合は、容量 4kW(力率 0.8)となります。

■外形寸法・質量

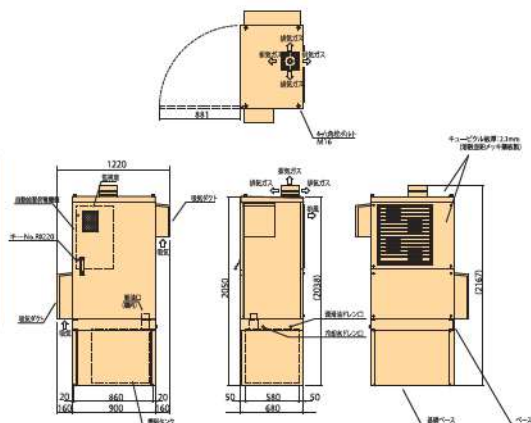

乾燥質量：590kg 整備質量：760kg

Nishihatsu <仕様> (50/60Hz)

■4極発電装置(単相3線)

一般非常用長時間運転対応・超低騒音キュービクル形 75dB

		SR-210KSR(BB)	SR-218KSR(BB)	SR-212KSR(BB)-NCG
容 量	kVA	8/10	14/18	10/12
	kW	8/10	14/18	8/9.6
耐 熱 ク ラ ス		155 (F)		
電 圧		200/100V		
電 流	A	40/50	70/90	50/60
相 数 ・ 力 率		単相三線 1.0		
機 極 数 ・ 回 転 速 度		4極、50Hz-1500min ⁻¹ 60Hz-1800min ⁻¹		
励 磁 方 式		ブラシレス励磁		
周 波 数 制 御		機械式ガバナ		電子ガバナ
メ ー カ ー		クボタ		
機 関 名 称		D1403	V2203	D1403
ン 定 格 出 力	kW	10.2/12.4	18.4/23.7	10.2/12.4
シ 形 式		立形水冷4サイクルディーゼル		
冷 却 方 式		ラジエータ冷却		
始 動 方 式		電気始動		
蓄 電 池 充 電 方 式		全自動トランジスター		
蓄 電 池 型 式		自動車用鉛		REH形 制御弁式鉛
蓄 電 池 容 量	V-Ah	12-55		12-24
燃 料 種 別		JIS2号軽油		
燃 料 タ ン ク 容 量	L	195		
料 力 率 1.0 時 消 費 量	L/h	3/3.8	4.8/6.2	-
力 率 0.8 時 消 費 量	L/h	-	-	3/3.7
電 源 切 替 器		搭載又は除外		
換 気 量	m ³ /min	48/53	54/59	48/53
潤 滑 油 消 費 量	L/h	0.01/0.02	0.03/0.03	0.01/0.02
オ イ ル 全 容 量	L	5.6	7.6	5.6
オ イ ル バ ン 有 効 容 量	L	1.3	1.8	1.3

■外形寸法表

210～218KSR(BB)

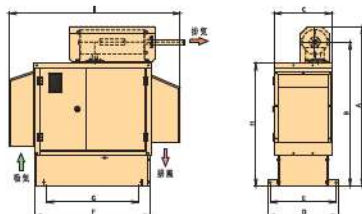

212KSR(BB)-NCG

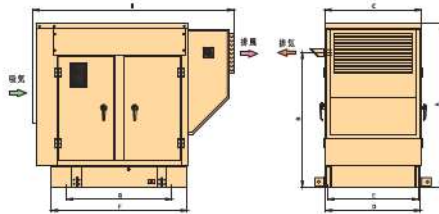

(単位:mm)

機 種	A	B	C	D	E	F	G	H	I	排気管サイズ	質量(kg)
210KSR (BB)	1835	1685	693	850	790	1290	1000	1470	1798	40A	905
218KSR (BB)	1910	1725	693	850	790	1390	1100	1470	2048	50A	1010
212KSR (BB)	1555	1280	913	900	860	1290	1000	-	1917	65A	910

Nishihatsu <仕様> (50/60Hz)

■CVCFタンデム発電装置(三相・単相三線同時出力回路独立)

		30S/30T	75S/30T	100S/30T
発	三相定格出力 kVA	30/30	30/30	-/30
	単相定格出力 kVA	30/30	75/75	-/100
電	形式	保護形・自己通風方式		
	耐熱クラス	155 (F)		
機	相数・電圧	単相3線 200/100V 三相3線 200/220V		
	相数・力率	単相3線 0.8 (遅れ) 三相3線 0.8 (遅れ)		
工	極数・回転速度	4極、50Hz-1500min ⁻¹ 60Hz-1800min ⁻¹		
	励磁方式	静止励磁		
メ	メーカー	三菱ふそう		
	機関名称	6D16	6D16T	6D24T
ン	出力 kW	67/78	107/122	-/188
	形式	立形水冷4サイクルディーゼル		
ン	冷却方式	ラジエータ冷却		
	回転速度	50Hz-1,500min ⁻¹ 60Hz-1,800min ⁻¹		
蓄	始動方式	電気始動		
	充電方式	全自動トランジスター		
電池	蓄電池型式	REH形 制御弁式鉛		UP形 制御弁式鉛
	蓄電池容量 V-Ah	24-40		24-100
燃	燃料種別	JIS2号軽油又はA重油 (セタン価45以上)		
	燃料タンク容量 L	199		
料	三相・単相消費量 L/h	16.7/16.1	28.2/25.9	-/33.5
	単相消費量 L/h	8.8/8.9	21.2/19.1	-/27.8
潤	換気量 m ³ /min	170.1/204.9	196.1/227.6	-/322.1
	電源切替器	搭載又は除外		
滑	消費量 L/h	0.08/0.1	0.08/0.1	-/0.16
	オイル全容量 L	13.5	13.5	37
油	オイルパン有効容量 L	2	2	15

(注) 100S/30Tは60Hzのみの対応となります。

■外形寸法・質量

30S/30T・75S/30T () 内の値は30S/30Tの値

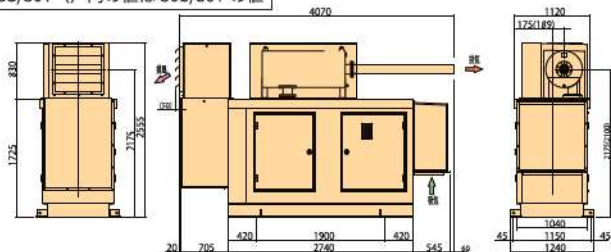

100S/30T

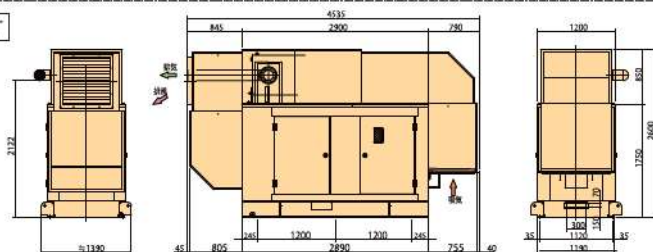

機種	質量(kg)
30S/30T	3400
75S/30T	3500
100S/30T	4520

※質量は油脂類を含んだ整備質量です。

Nishihatsu <単線結線図・盤外接続図>

■ 単線結線図・盤外接続図(電源切替器付き)

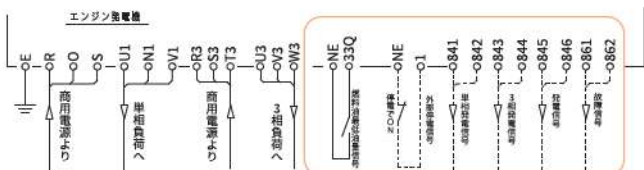
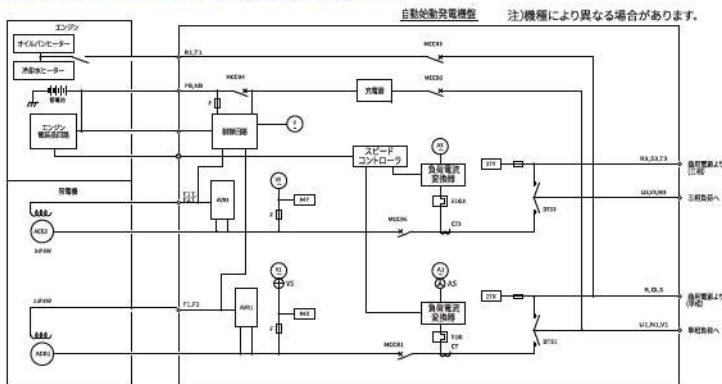

(※本図は1φ3Wを示す)

注)33Qは外付燃料タンクを設置する場合に接続が必要になります。

■ 単線結線図・盤外接続図(電源切替器無し)

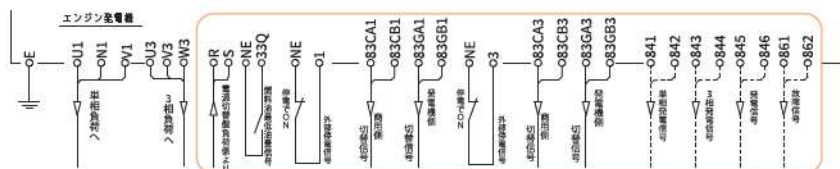
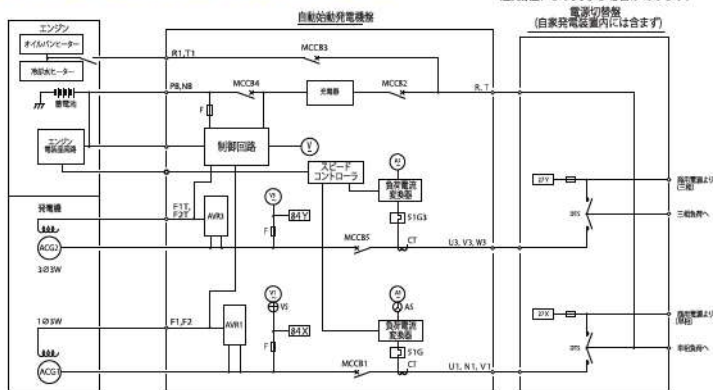

(※本図は1φ3Wを示す)

注)33Qは外付燃料タンクを設置する場合に接続が必要になります。

■ 運転動作フローチャート

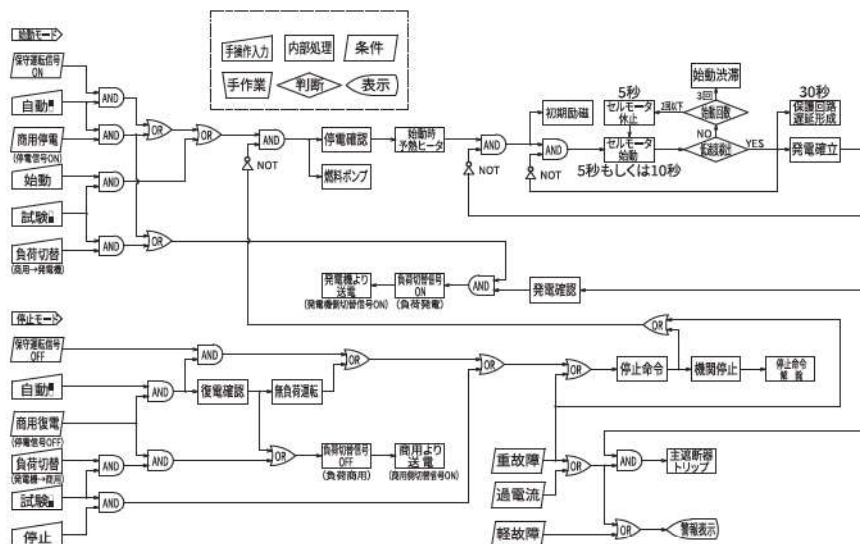

■ タイムスケジュール40秒以内始動(10秒以内)

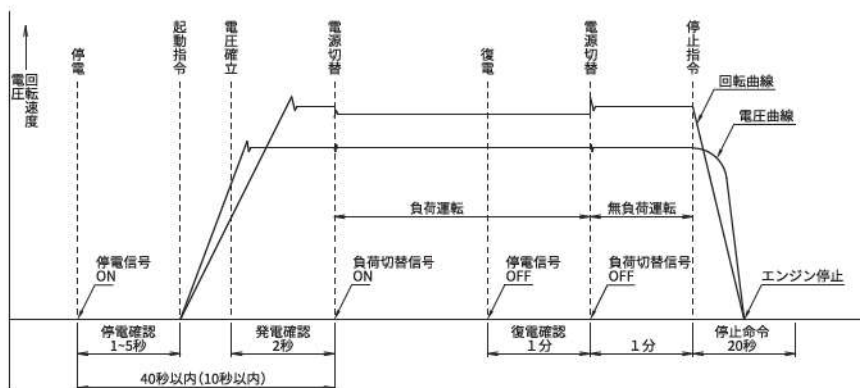

■ 保有距離

保有距離を確保しなければならない部分		保有距離
エンジン発電機	相互間	1.0m以上
	周囲	0.6m以上
	相対する操作面	1.2m以上
操作盤	操作面	1.0m以上
	点検面	0.6m以上(但し、点検に支障とならない部分は、この限りではない)
	換気を有する面	0.2m以上
燃料タンク(少危険当)	相対する操作面	1.2m以上
	原動機	2.0m以上(予熱方式の原動機) 0.6m以上(その他の方式の原動機) 但し、原動機との間に不燃材料で造った遮蔽物を設けた場合は、この限りでない。
	防油堤	0.5m以上
	タンク周囲	0.6m以上
キュービクル式のもの	操作面	1.0m以上
	点検面	0.6m以上 (但し、キュービクル式以外の変電設備、蓄電池設備又は建築物と相対する場合にあっては、1.0m以上)
	相対する操作面	1.2m以上

※上記、保有距離の他 屋外設置の場合、延焼ライン(建物開口部～発電設備間3m以上)について、所轄消防署との事前打合せが必要です。

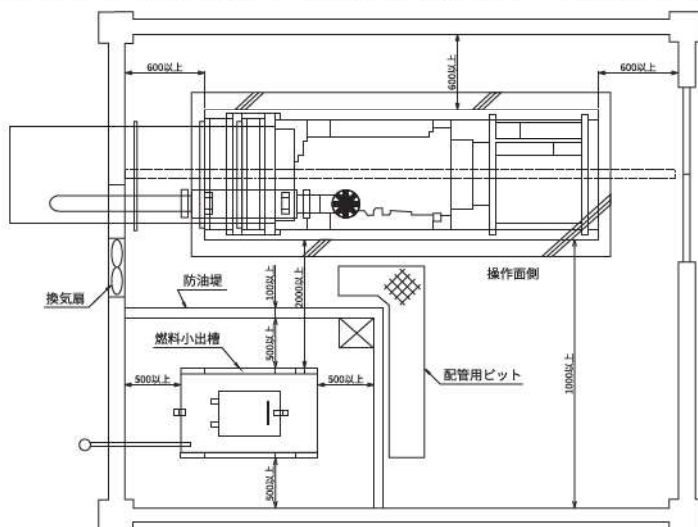

■ 法的規制

項目	規定	
搭載可能燃料油量	軽油	200L未満
	重油	400L未満
別置燃料槽油量 (少量危険物扱い)	軽油	1000L未満
	重油	2000L未満
別置形燃料タンク 防油堤容積	別置形燃料タンクの最大容量の110%以上	

Nishihatsu <別置き燃料タンク外形寸法表>

別置形燃料タンク(オプション)

搭載燃料タンクの最大容量は、軽油200L未満、A重油400L未満です。

長時間連続運転が必要な場合、運転時間を考慮の上、次の容量のいずれかを選定してください。

燃料タンク

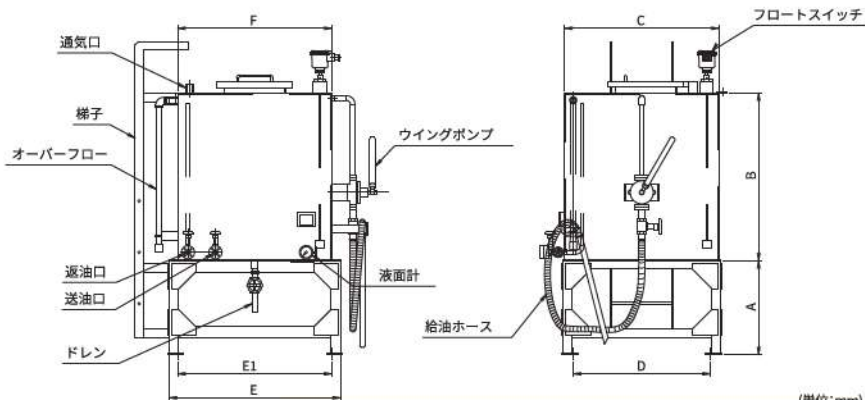

(単位:mm)

容量(L)	A	B	C	D	E	E1	F	アンカー ボルト穴	乾燥質量 (kg)
195	550	745	500	400	700	600	600	φ16	200
300	550	816	600	500	800	700	700	φ23	230
500	550	914	750	630	930	810	830	φ23	300
700	550	981	900	800	1000	900	900	φ23	350
950	550	1127	1000	900	1130	1030	1000	φ28	370
1950	550	1116	1200	1080	1780	1660	1650	φ28	570

燃料庫

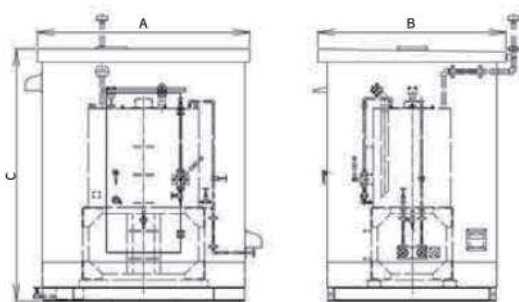

(単位:mm)

容量(L)	A	B	C	乾燥質量 (kg)
195	1930	1690	2300	890
390	2250	1970	2300	1140
490	2250	1970	2300	1120
950	2630	2250	2300	1390
1950	2860	2250	2800	1830

Nishihatsu <標準装備一覧>

■標準装備一覧

		低圧2極	低圧4極	高圧4極	
計器類	発電機電圧	○	○	○	
	発電機電流	○	○	○	
	蓄電池電圧	○	○	○	
	充電電圧	○	○	○	
	潤滑油圧力	○	○	○	
	潤滑油温度	○	○	○	
	冷却水温度	○	○	○	
	周波数 (デジタル)	○	○	○	
	回転速度 (デジタル)	○	○	○	
	運転時間 (h)(デジタル)	○	○	○	
	警報装置類	緊急停止	○	○	○
		始動渋滞	○	○	○
過速度		○	○	○	
過電圧		△	△	○	
過電流		○	○	○	
冷却水温度上昇		○	○	○	
潤滑油圧低下		○	○	○	
燃料油最低油量		○	○	○	
不足電圧		△	△	○	
充電器故障 (CMU)		△	○	○	
機器類	地路	△	△	○	
	蓄電池・充電器	○	○	○	
	搭載燃料タンク	○	○	○	
	排気消音器	○	○	○	
	防振ゴム	○	○	○	
	耐震ストッパー	○	○	○	
	扉鍵	○	○	○	
	冷却水ヒーター	○※1	○	○	
自動保守運転回路	○	○	○		
擬似負荷接続端子台	○	○※2	—		

○標準装備 △オプション ー装備不可

※1. クボタエンジン以外標準装備

※2. 330K 以下のみ標準装備



自動始動発電機盤



接続端子台 (盤内)



搭載燃料タンクゲージ



擬似負荷接続端子台



耐震ストッパー、防振ゴム

■オプション一覧

		低圧2極	低圧4極	高圧4極
操作面方向	操作面逆	○	○	○
キュービクル扉仕様	観音扉	○	○	○
キュービクル塗装色	指定色	○	○	○
キュービクル塩害仕様	耐塩 重耐塩 亜鉛溶射 アルミニウム・マグネシウム合金溶射 ステンレス (SUS304)	○	○	○
遠方監視盤	A,V,H,z,W,PF,WH	○	○	○
遠方操作	始動停止 電源切替	○	○	○
警報項目	信号追加	○	○	○
燃料タンク	別置き	○	○	○
	指定数量 1/5 未滿搭載	○	○	○
単相補助電源	100V	○	○	○
寒冷地仕様	スペースヒーター	○	○	○
	蓄電池ヒーター	○	○	○
蓄電池	MSE形	○	○	○
排気出口管	自在エルボ	○	○	○
潤滑油自動補給装置	補助タンク	×	○	○
定電圧定周波数 (CVCF)		×	○※1	○※2
プライミングポンプ			※2	
エンジンキースイッチ		○	○	○
バッテリースイッチ		○	○	○
防振架台		○	○	○
ドアストッパー		○	○	○
扉鍵	200 番対応	○	○	○
黒煙低減			※2	

(注) 複数項目追加については、取付スペース等で対応不可場合があります。

※1. 単相218Kは不可 三相185E / 225K / 400K / 500K / 625K / 770K / 1000K / 1250Kは不可
詳しくは最寄の営業所、販売代理店へお問い合わせください。

※2. 最寄の営業所又は販売代理店へお問い合わせください。



排気出口管自在エルボ



排気出口管自在エルボ装備例



500L 別置き燃料タンク

■定電圧・定周波・低波形歪率の高性能 CVCF 発電機

電源性能は、電算端末機などの高性能電源要求を満足し、コンピューターやオンライン端末機・医療・精密機器の予備電源に最適です。

性 能	電圧波形ひずみ率	無負荷時、正弦波に対し 5%以内
	電圧変動率	±2.0%以内
	周波数変動値	±0.1Hz 以内
	急変電圧変動率 (力率 1.0 負荷)	±10%以内 (急荷急変率：過給機無/100% 過給機付/50%)
	急変周波数変動値 (力率 1.0 負荷)	±0.5Hz 以内※ (急荷急変率：過給機無/100% 過給機付/50%)

※一部対応していない機種もございます。担当者にご確認ください。

■主回路ケーブル表

			機種	主回路 (電圧：200V) mm ²	主回路 (電圧：220V) mm ²	接地回路 mm ²	主回路 ボルトサイズ	接地回路 ボルトサイズ	端子形状
三相	低圧	2 極	22K	22	22	5.5	M8	M8	A
			30Y	38	38	5.5 or 22	M8	M8	A
			38Y	38	38	22	M8	M8	A
			47Y	60	60	22	M8	M8	A
			55M	100	60	22	M10	M10	A
			72M	150	100	22	M10	M10	A
		82M	150	150	22	M10	M10	A	
		25M	22	22	5.5	M8	M8	A	
		37M	38	38	22	M8	M8	A	
		50M	60	60	22	M10	M10	A	
		65M	100	100	22	M10	M10	A	
		65E	100	100	22	M10	M10	A	
		85M	150	150	22	M10	M10	A	
		95E	150	150	22	M10	M10	A	
		115E	200	200	22	M12	M10	B	
		135M	200	150x2	22	M12	M10	B	
	150M	150x2	150x2	22 or 60	M12	M10	B		
	185E	200x2	200x2	60	M16	M10	B		
	225M	250x2	250x2	60	M12	M10	C		
	4 極	225K	250x2	250x2	60	M12	M10	C	
		255M	325x2	325x2	60	M12	M10	C	
		280K	325x2	250x3	60	M12	M10	C	
		330K	325x3	325x3	60	M12	M10	C	
		400K	250x4	250x4	100	M12	M14	C	
		450K	325x4	325x4	100	M12	M14	C	
		500K	325x5	325x5	100	M12	M14	C	
		570K	325x5	325x5	100	M12	M14	C	
		625K	325x7	325x6	150	M12	M16	C	
			機種	主回路 (電圧：400V) mm ²	主回路 (電圧：440V) mm ²	接地回路 mm ²	主回路 ボルトサイズ	接地回路 ボルトサイズ	端子形状
		770K	325x4	325x4	100	M12	M10	C	
		875K	325x4	325x4	100	M12	M10	C	
		1000K	325x5	325x5	100	M12	M10	C	
1250K		325x6	325x6	150	M12	M10	C		

Nishihatsu < 三相・主回路ケーブル >

■主回路ケーブル表

			主回路 (電圧：3300V) mm ²	主回路 (電圧：6600V) mm ²	接地回路 mm ²	主回路 ボルトサイズ	接地回路 ボルトサイズ	端子形状	
三相	高圧	4極	330K	38	38	5.5	M8	M8	D
			400K	38	38	5.5	M8	M8	D
			450K	38	38	5.5	M8	M8	D
			500K	38	38	5.5	M8	M8	D
			570K	38	38	5.5	M8	M8	D
			625K	38	38	5.5	M8	M8	D
			770K	38	38	5.5	M8	M8	D
			875K	38	38	5.5	M8	M8	D
			1000K	60	38	5.5	M8	M8	D
1250K	100	38	5.5	M8 or M10	M8	D			

1. 内線規定及び、公共建築工事標準仕様書を参考としています。
2. 高圧機種の接地回路は5.5mm以上を推奨としており、38mmまで接続可能です。
3. 複数表記は、発電機定格出力により決定されます。

(注) 記載されているケーブルサイズは参考値です。実際の設備等により選定されてください。

■主回路端子台形状図



A (組端子台)



B (レール式組端子台)



C (負荷端子台)

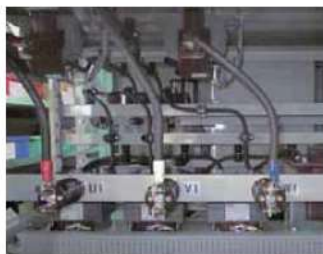

D (高圧中継端子台)

Nishihatsu < 単相・主回路ケーブル >

■主回路ケーブル表

			機種	商用回路、負荷回路 (電圧:200/100V/mm ² 50Hz)	商用回路、負荷回路 (電圧:200/100V/mm ² 60Hz)	接地回路 mm ²	商用回路、負荷回路 ボルトサイズ	接地回路 ボルトサイズ	端子形状
単相	低圧	2 極	105K※	14	14	5.5	M8	M8	A
			110K※	38	38	5.5	M8	M8	A
			205K	5.5	5.5	5.5	M8	M8	A
			210K	14	14	5.5	M8	M8	A
			215Y	22	22	5.5	M8	M8	A
			220Y	38	38	5.5	M8	M8	A
			225Y	60	60	8	M8	M8	A
		230Y	60	60	8	M10	M10	A	
		4 極	105K※	14	14	5.5	M8	M8	A
			110K※	38	38	5.5	M8	M8	A
			205K	5.5	5.5	5.5	M8	M8	A
			210K	14	14	5.5	M8	M8	A
			218K	22	38	5.5	M8	M8	A
			220M	38	38	5.5	M8	M8	A
	230M		60	60	8	M10	M10	A	
	240M		100	100	22	M10	M10	A	
	250M		150	150	22	M10	M10	A	
	260M		150	200	22	M12	M10	B	
	275M		200	150x2	22or38	M12	M10	B	
	2100M		150x2	200x2	38	M16	M10	B	
	SR								
	2 極	縦型							
		106K※	14	14	5.5	M6	M6	A	
		206K	5.5	8	5.5	M6	M6	A	

※接地回路は 5.5 mm²以上を推奨としており、38 mm²まで接続可能です。

■ 経済産業局 申請手続き

平成7年12月1日付け電気事業法の改正により、工事計画届出は公害防止に関する工事計画届出書に簡略化され、使用前検査はなくなりました。

● 工事計画届出書 (A重油燃料換算 50L/h以上の場合のみ) 該当機種 50Hz : 330K 以上 60Hz : 255M 以上

1. 工事計画の記載事項 (ばい煙に関する事項のみ)
 - ① 設備の概要 (種類、出力など)
 - ② 使用燃料の種類、使用量、発熱量、成分 (硫黄分、窒素分、灰分)
 - ③ 排出ガス量
 - ④ ばい煙量 (硫黄酸化物)
 - ⑤ ばい煙濃度 (窒素酸化物、ばいじん)
 - ⑥ 煙突の種類、個数、口径、高さ、有効高さ、出口の濃度、速度
 - ⑦ ばい煙処理設備の種類、容量、処理能力 (入口、出口のばい煙量、ばい煙濃度など)
2. 「ばい煙に関する説明書」の記載事項・添付図面
 - ① ばい煙発生施設の概要 (事業者名、事業者の名称、所在地、施設の概要など)
 - ② ばい煙発生施設の使用法 (排出基準、使用燃料、排煙条件、排出ばい煙量)
 - ③ ばい煙の処理方法 (ばい煙処理設備の概要、処理能力)
 - ④ 添付図面 (エンジン断面図、1/5万 地形図、構内配置図)
 - ⑤ 燃料使用計画 (燃料燃焼設備容量、使用燃料の種類など)
 - ⑥ 燃料分析値

■ 消防署 申請手続き

● 電気設備設置 (変更) 届出

発電機容量に関係なく設置前に届け出る。

1. 電気設備設置 (変更) 届出書
2. 仕様書または説明書 (添付図書)
 - ① 仕様書
 - ② 位置図 (設置付近図)
 - ③ 設置場所の平面図、立面図
 - ④ 機器の配置図 (平面図、立面図)
 - ⑤ 運転制御図 (シーケンス図)
 - ⑥ 負荷設備系統図 (単、3線結線図)
 - ⑦ 自家発電設備出力計算書
 - ⑧ 現地試験結果報告書

● 少量危険物貯蔵、取扱届出

重油の場合：400L以上2000L未満、軽油の場合：200L以上1000L未満を取扱う場合、工事着工前に届け出る。

1. 少量危険物貯蔵、取扱届出書
2. 添付書類……各市町村条例の規定による。

● 危険物貯蔵、取扱届出

重油の場合：2000L以上、軽油の場合：1000L以上を取扱う場合、工事着工前に届け出る。

1. 危険物貯蔵所 (取扱所) 設置許可申請書
2. タンク構造設備明細書
3. 添付図面
 - ① 付近見取図
 - ② 敷地平面図
 - ③ 建物配置図 (敷地平面図と兼用でも可、設置場所明記)
 - ④ 一階平面図 (通気管の立上り位置、注油口の位置配管)
 - ⑤ 設置を行う階層の平面図 (設置場所の明記)
 - ⑥ 設置の配管詳細図
 - ⑦ タンク図

危険物保安監督選任届出 (書) 竣工前
 タンク検査申請 (書) 配管工事前
 危険物貯蔵所 (取扱所) 完成検査申請 (書) 工事完成まで

■ 保守契約のお勧め

非常用自家発電装置を緊急対応できる状態に維持し、長くご使用戴くためにもメーカーである当社の「ニシハツ保守契約」をお勧めいたします。

◆ 保守、メンテナンスの重要性

非常用発電設備は常時動作している設備ではなく停電時に商用電源(電力会社供給電源)の代りとなる電力を作る設備です。

通常停電が発生した場合は自動起動し、電力を非常用設備へ供給したり、病院では医療機器等にも供給しているケースもあります。

定期点検を怠った事により、燃料切れや起動不良等で非常用発電設備が機能していなかった事例が多く報告されています。

定期点検を行う事で、劣化部品の早期発見、正常な状態維持が可能になります。

◆ 消防庁告示第12号による、 非常用自家発電設備点検の変更について

一年に一度の総合点検の運転性能確認方法は、「負荷運転」のみでしたが、これに代えて行うことが出来る点検方法として、2018年6月1日より「内部監察等」が追加されました。

内部監察とは、エンジン分解(簡易オーバーホール)による性能確認=状態の観察です。また、運転性能の維持に係る「予防的な保全策」が講じられている場合には、「負荷運転または内部監察等」による運転性能確認実施間隔を最長6年まで延長することが可能となりました。

潤滑油、冷却水(クーラント)、潤滑油フィルタ・燃料フィルタ、ファンベルトなどの点検及び交換=定期メンテナンスです。

非常用発電設備の保全基準

当社では、日本内燃発電設備協会の自家発電設備保全基準および全ての法定点検の技術基準に準じると共に、これにメーカーとしての専門的な角度から見た点検項目等を付加した独自の保全基準を制定しています。

この基準は、非常用発電設備の予防保全を目的とし、点検の種類を日常点検、半年点検、1年点検及び6年点検に分類しています。

● 日常点検

保安規程による日常点検を含み1ヶ月以内の始動運転点検をいい、いつでも設備に電力を供給できる状態に保つために実施いたします。

● 半年点検

自家発電設備専門技術者により、運転待機状態及び始動時間を確認し、さらに運転操作・始動に際しての異常の有無・外観点検・機能点検を行います。

● 1年点検

専門技術者による発電設備全体の機能・性能を維持していくための確認を行うものであり、入念に部品・機材等の点検・手入れ・調整・交換等を実施し、翌年までの機能・性能を維持できることを確認いたします。

原動機は、各フィルタ等(消耗品)を交換し定額運転を行って、自家発電設備が正常に維持されることを確認いたします。

● 6年点検

半年点検および1年点検で発見できない経年劣化部分を主に点検し、機器部品の劣化等の発見、損耗部品の修復、もしくは交換を実施いたします。

メンテナンスに関する御連絡先

メンテナンスに関する御問い合わせは、最寄の営業所もしくは下記メンテナンス部へ御連絡ください。

ニシハツ株式会社 メンテナンス部
〒847-0831 佐賀県唐津市千々賀639-1
Tel.0955-78-1815 Fax.0955-78-1172



非常用発電装置と共に
社会への貢献と更なる成長を目指し、
新たな一歩を踏み出します。



- | | | | | | | | | |
|-------------|---------------------|--------|--------------|---|------|------|------|------------|
| 1. 用途 | ・防炎用 | ・一般用 | | | | | | |
| 2. 周囲温度 | ・最低 | ℃ | ・最高 | ℃ | | | | |
| 3. 設置場所 | ・屋外 (屋上 階・地上) | | ・屋内 (階) | | | | | |
| 4. 設置環境 | ・山岳地 | | | | ・塩害地 | ・積雪地 | ・街中 | |
| 5. 燃料 | ・軽油 | | | | | | ・A重油 | ・灯油 |
| 6. 所要出力 | ・発電機出力 | kVA | ・電圧 | V | ・周波数 | Hz | | |
| | ・エンジン出力 | kW | | | | | | |
| 7. 外形構造 | ・キュービクル形 | ・オープン形 | ・騒音 (d3(A)) | | | | | |
| 8. エンジン冷却方式 | ・ラジエータ冷却 | | ・放水冷却 | | | | | |
| 9. 始動時間 | ・40 秒始動 | | | | | | | ・10 秒始動要相談 |
| 10. 運転時間 | ・希望運転時間 (時間) | | | | | | | |
| 11. 負荷の種類 | ・個別出力 | kW | ・台数 | ・用途・始動方式・始動順序
(特にインバータ・CVCF ご使用の場合はご指示願います。) | | | | |
| 12. 工事 | ・搬入振付・排気管・断熱・ダクト・配管 | | | | | | | |

IN ニシハツ株式会社 Denyoグループ

URL <https://www.nishihatsu.co.jp>



●お問い合わせは、本社または最寄りの営業所へお気軽にご相談ください。

本社・工場	〒847-0831	佐賀県唐津市千々賀 639-1 TEL 0955-78-1115(代)・FAX 0955-78-1616
東京営業所	〒103-8566	東京都中央区日本橋箱根町2-8-5 デンヨービル2階 TEL 03-3662-2151(代)・FAX 03-3662-2153
仙台出張所	〒983-0014	宮城県仙台市宮城野区高砂1-10-14 TEL 022-290-9540(代)・FAX 022-349-4118
名古屋営業所	〒465-0012	愛知県名古屋市長区文教台2丁目806 TEL 052-726-8270(代)・FAX 052-726-8260
大阪営業所	〒660-0822	兵庫県尼崎市航海南新町3丁目1番5号 TEL 06-4868-5640(代)・FAX 06-4868-5650
広島出張所	〒733-0833	広島県広島市西区南工センター5-10-15 TEL 082-208-3304(代)・FAX 082-208-3305
福岡営業所	〒812-0013	福岡県福岡市博多区博多駅前1-11 ビジネス・ワン筑紫口5階 TEL 092-483-4211(代)・FAX 092-483-4231
鹿児島営業所	〒890-0052	鹿児島県鹿児島市之上通724番2 第12川北ビルB05鹿児島3階 TEL 099-812-8701(代)・FAX 099-812-8705
沖縄駐在所	〒900-0004	沖縄県那覇市読売2-8-9 ルシエロ新都心201号室 TEL 080-8569-1838・FAX 098-943-1190

■代理店